

目錄

序	·他山之石·澳洲墨爾本特殊教育參訪心得	胡冠璋 校長	2
緣起	95 風華·北明校史	王晴雯 主任	8
	95 風華·北明的創新與改變	王晴雯 主任	13
	戰後臺灣的視障教育與師資培育之沿革(1945-2011)	李佩欣 老師	19
軌跡	黑暗中如何勇敢向前行—— 重度視覺障礙者外出行動、搭車的經驗分享	李森光 老師	26
	走在左邊的天使---導盲犬的培訓與使命	傅智文 老師 林志昌 老師	34
	大推·視障閱讀	吳玢諄 組長	40
	淺談點字試卷試題之點譯分析	費美蓉 老師	51
	視障生高中數學之教具製作（加工改良）與應用	林秀足 老師	58
	看不見的人生一樣精彩 給視障孩子圓一個彩色的夢	賴香綾 組長	68
	視障生的性別平等教育	黃雪芳 老師	69
展望	職業教育在北明	紀乃勳 主任	70
	歡迎光臨白手杖可魯的店-服務知能課程教學心得	陳明璐 組長	77
	100 學年度各項體育競賽成果	許世景 主任	83
	視覺障礙學生教學活動報導	王晴雯 主任 李昱昕 組長	88
知識+	花神概念在戲曲及民間節慶中之運用	許馨方 老師	95
	高亨的易學思想及治易方法——以周易古經今注為例	許馨方 老師	108

序

~他山之石~

澳洲墨爾本特殊教育參訪心得

臺北市立啟明學校 胡冠璋 校長

10月份得到教育局丁局長的指派，有機會和臺北市的特教夥伴到澳洲墨爾本考察特殊教育，對於這樣的機會大家都很珍惜，也深知此行肩負任務，我們必須要帶回可借鏡的經驗。

由於這次參訪的地點是遠在南半球的澳洲，對於大多數的夥伴來說，特殊教育的制度我們多半是參考美國的做法，澳洲在大家的心目中是陌生的，於是在出國前夥伴們都很努力的收集資料、閱讀資料，以便對澳洲的特殊教育以及對要去參訪的學校先有初步的認識。比較幸運的是在出發前局裡長官殷殷叮嚀，讓我們能夠先有方向，加上有隨團的指導教授協助，心中踏實很多。

10月17日當天一團15人踏上赴澳洲的路途，此次參訪的地點在維多利亞州的首府墨爾本，參訪時間是從10月17日到10月24日，除了周六、日及路程時間外，我們總計參訪了維多利亞教育局及六所學校，其中有四所屬於特殊教育學校，一所菁英學校，另一所是融合教育的學校，行程相當的緊湊，但很充實涵蓋面也屬廣泛。

10月18日上午一行人抵達墨爾本，除了陳教授外，夥伴們幾乎都是首次到澳洲，抵達時大家都很興奮，忘卻了長途搭機的疲憊，在進入市區的路程中首先了解了維多利亞州的情形，維州是澳洲6個州之一，幅員最小（僅 237,629 平方公里），但是人口密度最高的一州，總人口為澳洲第2大。首府墨爾本為澳洲第二大城市，全州逾70%人口在此聚居。澳洲聯邦成立之初及至坎培拉仍然在建設時（1901-1927年），墨爾本曾經是聯邦政府所在地。一路上看到的是整齊的市容，人民很友善穿著也頗正式，顯見是高文化水準的國家。

幾天的參訪無論是特殊教育學校、融合教育學校或是菁英學校都有獨特的特色也有很多值得學習的地方，簡介如下：

Glenallen School

10月19日上午我們參訪了Glenallen School，這所學校是一所特教學校，招收的學生是廣泛智力範圍的學生，以肢體障礙或是身體病弱的學生為主。部別包含小學、中學到過渡學校(Transition School)、專業部門(Specialist Department)。其中小學及中學部課程設計符合維州基礎學習規準(VELS)，過渡學校的課程是針對16到18歲的特殊生設計的，目的是在發展學生現有知識和技能，增進休閒活動，並提高獨立生活能力，專業部門負責感官/視覺藝術、音樂、手工藝、體育、游泳和圖書館。

學校老師對學生的態度都非常親切，小班教學，人力充裕，教室中教學情境的布置豐富，陳列的是學生的生活照片、手工藝作品、美術作品等，教室氣氛溫馨，學生上課

都很快樂。室外活動空間廣闊，學生遊樂區的設施重視多感官的設計，造價約新台幣2000萬元，校長告訴我們，學校評估認為是屬學生需要的設施，提出申請州政府就會給經費，學校重視每位學生的特殊需求，政府給予高度的支持。



Western Autistic School

10月19日下午我們參訪另一所特教學校，Western Autistic School(簡稱WAS)，學校創立25年，招收的學生以自閉症光譜學生為主，包括了:典型自閉症、亞斯伯格症、兒童崩解症、雷特症、廣泛性發展障礙等。學生人數約有300多位，在此之前，一直認為自閉症學生是不應該集中教學的，學生那能有互動，參觀後才發現原來真有自閉症學校，而且可以這麼有成效。

學生從2-5歲就可已到校開始接受短期的訓練，目的是讓學生未來可以順利的銜接到普通學校或特殊教育學校，WAS並提供學校及學生持續的支援。學校教職員人數有300多位，人力資源相當充足。每班的學生數不超過八位，儘量以一對一的方式照顧學生，校長表示此校的教學模式在澳洲被公認是泛自閉症障礙學生最佳的。

學校致力於發展泛自閉症知識、技能和策略，從2006年起創立師資培訓—自閉症教學訓練班(Autism Teaching Institute, ATI)，這是該校的另一個重點，主要在提供在職教師得到泛自閉症教學職業訓練認證，訓練重點在泛自閉症學生的教學及課堂實習，期望老師回學校後可以讓更多泛自閉症障礙學生受惠。WAS對泛自閉症教育獨有的專業，教學兼具師資訓練的模式是目前臺灣所沒有的。



Bullen Hieghts Autisitc School

Bullen Hieghts Autisitc School也是一所招收自閉症學生的學校，學成立36年，原先招收重度障礙學生，後改為以自閉症學生為主。學校分為三個部別，小學、中學、高中。

學校有兩個校區，本次參觀的校區為Pleasant Road Campus，包含小學和高中，中學位於Manningham Road Campus。兩校區的學生總人數為260位，班級學生人數是視學生需求和程度來安排，若學生需求較多、程度較重，則一個班級安排4位學生，如果學生適應良好者，則一班是10人。彈性很大。

學生的入學資格是以有自閉特質及語言表達能力的測驗得分低於平均數兩個或兩個以上的標準來決定，並不是以IQ做為入學標準，所以校內學生的來源較廣，課程的內容也較多元。

校內教職員人數有190位，基本上每班有一位老師和一位助理教師。學校除特教教師上課外，另依學生的需要安排語言、職能、心理治療師，為孩子提供服務，相關專業人員每週到校上課4天。除了相關專業人員外另有ICF工程師、應用行為分析師等做為老師背後的支持和協助。

在Bullen Hieghts Autisitc School學生進行任何一項治療、課程都是要記錄的，教學是屬於老師的工作，治療則有治療師負責，分工而合作，老師更可以專精於本身的專業，學生需求的滿足是落實的。

在融合的模式方面，學校依照學生的能力、需要就可安排學生到鄰近普通學校上課，特教學校竟然可以很自然的、順暢的安排學生到普通學校接受融合教育是，而普通學校的彈性和對特教生的接納也是讓我們敬佩的。

The Mac Robertson Girls' School

The Mac Robertson Girls' School是一所菁英女子高中，原不在我們的參訪行程中，透過駐墨爾本臺北文化經濟辦事處翁處長及郭秘書的安排，方能有機會去參訪，這所學校類似臺北市的北一女中。

我們到訪的時間比約定早了些，為了禮貌，大夥先在校門口等了一會，幾位女同學迎了上來，非常有禮貌且親切的問我們要找誰，我們告知是從臺灣來的特教參訪團，她們立刻熱忱的表示歡迎，像是小主人，這是一所菁英學校，但從孩子們展現出自然大方、親切有禮的態度，絲毫不見嬌縱之氣，很是難能可貴。

從校長Jane Garvey的簡報得知該校學生入學是經篩選的，因是公立學校所必須是澳州公民或有居留權才能有資格，課程依照公立學校的標準，例如有：人文科學、語言、體育、藝術及音樂的課程，數學有跳級學習，為了迎合21世紀的來臨，除了正規課程外，學校也安排了領導能力、社團等的課程，增加學生的學習經驗也激發學生的潛能。這所學校每位學生都是資優生，但是成績會有高低，學校藉著社團來平衡，讓學生看到自己的優勢。重要的是學校不會把「菁英」這個字眼加在學生身上，以免學生太驕傲，這個觀點是值得學習的。



Frankston Special Developmental School

10月23日上午我們參訪Frankston Special Developmental School，由校長Scott Tucker來做學校簡介及待參觀，這是一所招收2歲8個月至18歲中度及重度智能障礙學生的特教學校。

學校依學生需求提供音樂治療、物理治療、職能治療、語言治療、心理及社工等專業團隊服務，學生學習內容包括藝術、體育、圖書館、烹飪、語言治療、游泳、通訊技術、舞蹈、園藝、音樂、旅遊培訓和獨立生活技能等。

值得一提的是Frankston Special Developmental School目前學前兒童人數不足，學校準備在2013年與社區學校合作，安排學前發展遲緩學童與一般普生教育學童進行融合教育，合作方式為10名特生與他校14名普生編成一班，學校安排1位特教教師與2位教師助理入班與該班普師合作，進行融合教育，此為維州新創舉。

Frankston Special Developmental School重視功能性的課程，每個星期三是學生自己製作午餐日。學生還可以依照自己的興趣與未來生活所需的技能選擇適合的課程，增加學生的生活經驗。

至於14至18歲階段的青少年學習場所的規劃，是以一個家庭的模式，有客廳、大廚房、2間教室，教室有拉門為輕隔間，當課程有需要時可以拉開隔板與客廳和另一間教室成為一個大的學習空間，教室入口及花園，都有學生參與設計的作品。

校長每年以各學部學生人數及需求規劃經費，並上網公告，校長完全可以以專業來做考量，權限較臺灣為大。



Sunshine North Primary School

在墨爾本最後一天的下午依然排了行程參觀Sunshine North Primary School，也是行程中唯一的一所普通小學，該校地理位置位於墨爾本的西方，是在1956年成立，全校僅13班，學生從學前到國小6年級，學生總數350位，教師35位。

學校位於多元種族的社區，學生來自於32個不同國家。學生單親家庭多，不會說英文學生達70%，其中越南籍人數是增加的，目前有28位越南籍的學生，校長 Mr. Ken Ryan很開朗，對校內多元文化很尊重，對於從臺灣來的我們也非常友善。

因為學校所在社區多為外來種族，家長生活勞碌，因此學校制定許多政策是為學生考量的如：穿制服政策，是為避免學生穿便服有比較的心理；頭蝨政策，則是希望父母親注意衛生習慣，倘若學生被檢查出感染，則需要被隔離到治療完全才可以回學校。但相對學校也有許多貼心的做法，例如：學校在每天下午3：15到6：00放學後時間及放假日，因為有些家長工時長無法照顧學生，學校會聘請工作人員來照顧。另外為擔心學生沒有吃早餐或吃不夠，學校早上11：00增加breakfast time，中餐時間則再往後延。

特別的是校內有20位特殊需求學生融合在班級中，校長說只有班級老師知道誰是特教生，同學是不會知道的，外人也看不出來，事實證明我們確實也難認出。原因老師課程設計課程是依學生需求作安排調整，加上老師對學生的尊重，孩子們都非常自信、有禮貌，且上課安靜、秩序非常好，幾乎看不到差異性。

另外，上烹飪課程所採用的食材有的是用學校菜園學生自己所種植的蔬菜，讓學生有做中學的實際領會，也讓我們留下深刻印象。



結論

一個星期在墨而本，白天參訪，晚上回旅館後夥伴們在淑瑜教授的帶領下展開當天參訪的分享及討論，接著寫日誌，每天負責寫報告的那一組夥伴幾乎都是到晚上2、3點才入睡，這次的行程雖然很辛苦但是大家也產生了革命感情，更希望把看到的優點帶回臺灣來讓我們在工作上能有突破。一些感想分享：

一、學校環境：

在我們參訪的幾個學校，無論是特教學校或是普通學校環境都非常的溫馨，從學校外貌看起來並不是我們心目中制式的學校的樣式，反而更像個家庭，一切的設施都是考量學生的需要來設置的，每一所特教學校有個共通點，就是很重視門禁，校長身邊都帶著鑰匙，隨時注意「把門帶上」以免學生單獨離開，很重視學生的安全。教室中的佈置都是教學情境的佈置，看得到老師的用心，整體教學環境是愉悅的。

二、校長的領導

澳洲是個重視專業的國家，有意願擔任校長者是會經過另外的專業訓練，有一定的能力。每所學校的校長對於預算、經費的掌握都很清楚，也有絕對的自主權，彈性空間也大，經費完全用於學生需要上，似乎不太會被質疑。每位校長對校務都能朗朗上口，對每位學生的需要及優勢也非常了解及重視，例如在 Sunshine North Primary School學校特別讓一位自閉症的學童每天早上到花房拿測試劑測試水的品質，以保護魚及水草的生長，這是個普通學校，但是為這個自閉症孩子特別安排適合他的工作，重視每個孩子的優勢特質，特教生也不例外。在參訪的過程中，也常看到特教生和校長的互動非常自然，特教孩子會把把手中的作品拿給校長看校長也和顏悅色的回應，看得出校長和學生間是沒有距離的。校長只要專心於校務，副校長及校長助理則負責公關及福利等事情。

三、學生學習

不論是特教生或普通生，學生上課都非常快樂，有自信又很有禮貌，上課秩序良好，相信家庭教育做得很好，另外的關鍵應該是老師課程設計生動，符合學生的能力，以及給予學生充分的尊重使然。

四、教師教學

每位老師在上課時能掌握學生的能力，在我們參觀的幾所特教學校，無論學生是重度或是肢體障或病弱，老師的教學設計都很豐富，對學生的能力充分掌握，與學生互動密切，專業團隊是老師的背後強大的支持力量。老師及助理之間的分工清楚、合作順暢。多層次教學似乎也不是難事。老師的備課、課程討論是在學生放學後，老師視這些事是自己應做的事，不需學校特別安排。澳洲規定所有老師每週上班38小時，其中2.5小時備課，每年要接受考核、要求每位老師每三年要有100小時的進修時數且需自費用約為澳幣130元，教師如不研習可能就不再被聘，澳洲對於老師的考核是嚴謹的。

緣起

95 風華 · 北明校史

教務處 王晴雯 主任

啟明，歷史悠久，從民國六年木村盲啞教育所的設立，一直到現在座落在天母的臺北市立啟明學校，走過95年的歲月，將近一世紀的時間在視障教育的領域中成長，其中歷經的沿革，與許許多多前輩的投入，讓今日的啟明學校愈發茁壯，這些默默付出的努力，記錄著北明發展的點點滴滴，感謝已退休之前教務處林素娟主任，不吝賜稿，將其85年之校史文稿，交付我再做一次整理，延續其對學校之大事紀加以整理記載。

/// 學校沿革歷史 ///

學校沿革	學年度	校 長	校 址	設立部別
木村盲啞教育所	6-9	木村謹吾	今延平北路一段一帶	聾科部 盲科部
私立台北盲啞學校	9-16	木村謹吾	9至13學年度 校址設在今成都路一帶	
台灣省立台北盲啞學校	34-39	林文勝 (34學年度第2學期接任)	13年至18學年度 校址設在今忠孝西路中山堂一帶	
	39-45	柯潮洲	18年至36學年度 校址設在今蘭州街四十四號	
	45-50	陳 俠 (45學年度第2學期接任)	36至63學年度 校址設在今北市重慶北路三段 三百二十號	
台灣省立台北盲聾學校	51-55	陳 俠		
台北市立盲聾學校	56-61	陳 俠		
	62-63	巫漢綱 (教務主任兼代理校長)		

民國63年成立「台北市立盲校籌備處」設籌備主任：何信助、總務主任：葉正孝

學校沿革	學年度	校 長	校 址	設立部別
台北市立啟明學校	64-68 (至68年10月)	何信助	北市敦化北路一五五巷七十六號	國小部 國中部 高職部
	68-81	葉正孝	北市敦化北路一五五巷七十六號	81學年高職部普通科改為高 中部
	82-84	葉正孝	北市忠誠路二段二〇七巷一號	83學年增設幼稚部
	85-89	郭義		89學年增設實用技能班
	90-92	張 自		幼稚部國小部 國中部高 高職部復建按摩科 高職部綜合職能班
	93-99	林麗慧		幼稚部國小部 國中部高 高職部復建按摩科 高職部音樂表藝班
	100-至今	胡冠璋		

/// 細說從前 ///

時間	大事紀
民國4年9月22日	· 日人木村謹吾為來台20周年及繼其父廉敬之遺志，發表盲啞教育「趣意書」呼籲設立「臺北訓盲院」。 · 時值1915，大正4年，對木村來說，亦為大正天皇即位的紀念。
民國6年6月25日	· 母親過逝，便於自宅開設「木村啞盲教育所」。學校成立當時，有教員3名，盲生、啞生3名，同時提供住宿，校址設在北市大稻埕北門外街，亦即現今延平北路。
民國9年8月	· 舉行第一屆畢業典禮。 · 正式立案報請日政府核准，改稱：「私立臺北盲啞學校」。 · 校址設在北市西門外街，即現今的成都路一帶。
民國11年	· 日人公布訂定私立學校設校規則，重新立案為「私立臺北盲啞學校」。
民國13年	· 日人公布鍼灸按摩營業取締規則，指定為合格訓練學校。 · 校址設在北市大和町總督府舊廳舍內，亦即現今忠孝西路中山堂一帶。
民國17年	· 奉令隸屬臺北州改制為公立，改稱：「臺北州立盲啞學校」。 · 校舍隨著學生人數的增加或因風災、水災而遷移了4次，校址設於北市大龍峒町，即現大同區蘭州街44號。
民國18-20年	· 搬遷至北市蓬來町，在新校舍召開全國盲教育會、全國聾啞教育會 · 校長木村謹吾以教育有功人士獲晉謁殊榮，並以國際盲人事業會議的日本代表，出席視察歐美各國盲聾啞教育、職業等。

時間	大事紀
民國35年	· 奉令改名「臺灣省立臺北盲啞學校」。 · 聾人教育家林文勝先生(東京聾啞師範部裁縫科畢業)擔任臺灣光復後首任校長。
民國36年	· 承行政院善後救濟總屬捐建西式二樓一棟，又撥日據時期一中學供本校使用〔今大同國中前校舍；重慶北路與民權西路口，現加油站附近〕。 · 後遷至大同區重慶北路三段320號，即今啟聰校址。
民國40年8月	· 教育廳專委柯潮州接任本校第二任校長。
民國46年2月	· 柯潮州校長請辭從商，由北一女中教務主任陳俠繼任第三任校長。
民國51年	· 奉令改名為「臺灣省立臺北盲聾學校」。
民國56年	· 臺北市改制為直轄市，本校易名為「臺北市立盲聾學校」。
民國62年	· 陳俠校長退休，由本校教務主任巫漢綱代理校長職務。
民國63年	· 盲聾分校已成政策，原址成立「臺北市立盲校籌備處」，由何信助擔任籌備主任。盲部學生繼續在原址上課。 · 籌備處規劃敦化北路原粹剛國小(空軍子弟國小)為新校校舍。
民國64年8月	· 奉令盲聾兩部分別獨立設校，成立「臺北市立啟明學校」與「臺北市立啟聰學校」。 · 原籌備主任何信助擔任「臺北市立啟明學校」首任校長(總校史第四任)，原訓導主任張祥先接任「臺北市立啟聰學校」第四任校長。 · 64學年度第一學期「北市啟明」仍在重慶北路上課。
民國65年2月	· 「臺北市立啟明學校」64學年度第二學期正式遷移。 · 校址：北市敦化北路155巷76號。
民國68年10月	· 何信助校長進修博士學位請辭，由北市啟聰教務主任葉正孝接任北市啟明第二任校長(總校史第五任)。
民國79年8月	· 將高職部分為普通科、復健按摩科。
民國81年8月	· 將高職部普通科改為高中部，高職部僅設復健按摩科。
民國82年8月	· 遷校至天母忠誠路二段207巷1號。
民國85年8月	· 葉正孝校長調任臺北市立啟智學校校長。 · 由中正高中總務主任郭義接任第三任校長(總校史第六任)。
民國89年	· 增設實用技能班1班
民國90年8月	· 郭義校長退休，由本校輔導主任張自經過遴選接任第四任校長(總校史第七任)。
民國91年8月	· 90學年度，本校因素國中部的減班及視障生融入一般學校後之需求，在教務處下先成立資源中心(籌備相關業務)。 · 91學年度臺北市視障教育資源中心正式成為獨立運作之單位，提供就讀於融合教育的視障學生各項學習輔具、教具與教材等教學支援服務。
民國93年8月	· 張自校長退休，由士林高級商業職業學校輔導室主任林麗慧經過遴選接任第五任校長(總校史第八任)。

時間	大事紀
民國96年8月	· 實用技能班更名為綜合職能班
民國97年	· 大規模整建實習專業教室-按摩教室2間。 · 97學年高中部增設1班
民國98年12月	· 民國97年開始籌設實習商店，98年12月成立高職部的實習商店「可魯的店」，正式營運。
民國100年8月	· 林麗慧校長調任臺北市立啟智學校校長。 · 由臺北市立啟智學校校長胡冠璋接任第六任校長(總校史第九任)。
民國100年12月	· 大規模整建音樂教育專業教室--琴房(大琴房1間、中琴房2間、小琴房6間)。
民國101年8月	· 高職部新設音樂表演藝術科，原綜合職能班停止招生。 · 小學部由6班調整為4班，國中部由3班調整為4班。

/// 珍貴史料 ///

學校成立發展之根-陳情書

臺北訓盲院設立趣意書

大正四年民國四年 西元1915年

盲於目者何盲於心 彼心眼開而萬事通之格言足以證之而有餘 然自古及今不論洋之東西 皆以盲人為廢人見棄於世 只沉淪不幸之運命 在悲哀之生涯以終 至近來隨教育之普及發達 乃有唱導宜為特殊教育 對盲人施以普通教育並職業教育 俾得獨立經營為社會一員 與常人併立共盡對國家之義務者是豈非聖代之鮮事者摘哉

夫盲人雖因失視覺 不能藉光線之媒介收得必需知識 然其他殆與常人同可以教又可以學 其觸覺能補視覺之缺 而又有聽覺味覺嗅覺等 其發達較常人為優 不以失視覺而意思錯雜 故有思考力與記憶力有非常人所可及者 在我國古來之盲人偉大之人物輩出文學者有_レ一廿四聲確(左土右高)保已一鍼醫有衫山檢校 音樂家有山勢松_レ四聲(同韻、左音右勻) 皆為盲界之代表的人物 可飾日本歷史之一端者也

我國創設盲人教育距今約四十年 即明治九年 首創訓盲院於東京 至同十三年改稱為東京盲啞學校 為文部省直轄學校 同十一年在東京都設盲啞院於是東西相呼應 定本邦教育盲人之基礎 爾來各地皆見有盲人學校之設 今已以數十計矣

先考廉敬 靜岡縣沼津之人 幼而失明 然夙懷大志 刻苦勉勵能修和漢之學 又從藩醫島津得翁學漢法醫學 以鍼醫仕於水野侯 維新之際辭規(歸)鄉里 更就蘭杉田玄端修醫學 開業沼津 傍設家塾 從事教育盲生 遠近盲生之來學者 常多至數十人 明治二十三年移於東京創鍼治專門學校 後應橫濱基督教訓盲院之聘 在該校執教鞭者 經數星霜 至同三十二年逝於橫濱 享年六十二歲 其半生貢獻於盲人教育 其生命亦實為盲人教育也

曩予在先嚴膝下 常侍讀百家之書 且補助教授 際明治二十七八年戰役予從軍渡臺 先嚴命予調查本島盲人教育之一般與其生活狀態 予於公務餘間亦經調查本島盲者之職

業及生活狀態詳細報告 於是命予若是永居臺灣 當為彼可憐之臺灣盲人籌之

熟考臺灣盲人教育之歷史 改隸以前既有在臺南英國長老派 宣教師甘牧師之學校 廣集盲生施以特殊之教育 其後至明治三十三年 氏乃以其獨力經營十數年之盲人教育事業 交付臺灣總督府 總督府以之為臺灣慈惠院事業 別設教育部以教養之 遂見今日之盛況 今者本島之教育事業 次第發展公學校之設已洽全島 加以中學校及與此同程度之教育機關早已完成 島民之浴皇恩者漸多而翻就可憐之盲生 思之其可學習之機關 遠在南端 在比較的盲兒多數之北部地方 不能沐此恩典 末由（沒有）就學只塾居陰鬱家屋之中 無所事事為家庭所厭惡 豈不大可憐哉

今者 恭逢聖上陛下之即位大典 本島既籌畫各般紀念事業 以予之寡聞似未聞有為盲人謀教育者 不肖在臺二十年 此間從事公私之醫務 徒汲汲於衣食恥無圖報鴻恩之樣 爰不顧微力 欲以所自信者 繼先考之遺志 碎身粉骨以予半生貢獻於本島盲人之教育 然予之力微 若非得大方仁君子之後援與贊助 則不能期其完成 願諒予微志之所存 為本島盲人教育事業 各為應分之援助焉 謹白

大正四年九月二十二日渡臺二十年紀念日

臺北大稻埕北門外街二丁目四十九番戶

木 村 謹 吾

小結：木村謹吾之父親廉敬幼年失明，學醫開業並設私塾教育盲生，62歲逝世於橫濱；謹吾受父命來台調查盲人情況，亦從事醫務、致力於盲人教育。

緣起

95 風華 · 北明的創新與改變

教務處 王晴雯 主任

隨著特殊教育新課綱試行後，學校課程進行了一連串的調整，包括校園空間的改善、課程架構、高職部成立音樂表演藝術班、特殊需求課程的開設，一切新的作為，不外乎是為了滿足學生的學習需求與校園安全環境的建置，提供學生更精緻優質的特殊教育服務。

一、學校概況：

本校學生來自於全省，從幼稚園到高中職，有住校的學生，也有每天搭校車及通勤的學生，學校設有宿舍，也提供臺北市內的校車接送服務，高職部因應多元職業發展的需求，將原有的綜合職能班調整為音樂表演藝術班，也為視障者的就業發展，提供新的職涯選擇。

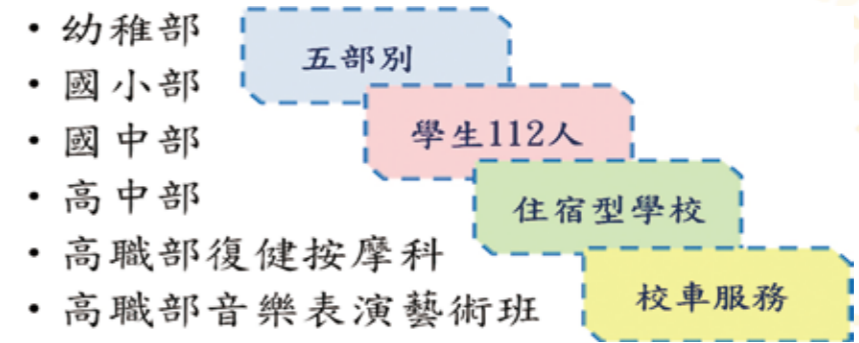

二、101學年度學生人數

北明是一所小而美的學校，招收視覺障礙學生，學生人數呈現穩定的成長。

障礙情形	部別	幼稚部	國小部	國中部	高中職部	總計(人)	比例(%)
一般生	3(融合生)	0	0	0	0	3	2.68%
輕度		0	0	0	1	1	0.89%
中度		3	2	1	11	17	15.18%
重度		4	7	10	31	52	46.43%
多重及極重度		2	6	15	16	39	34.82%
總計		12	15	26	59	112	100.00%

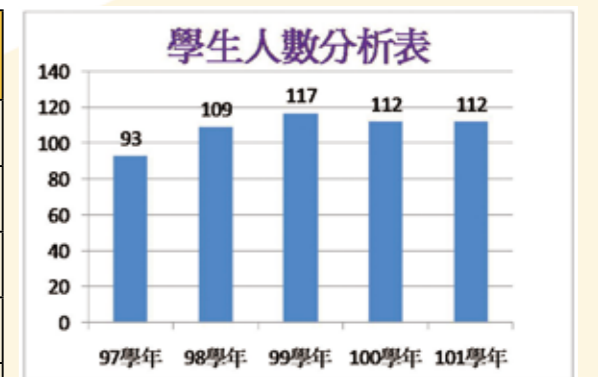

三、學生視覺障礙情形

除了視單障學生外，也有相當比例的學生具有其它身心上的限制，學校在規劃教育服務時需充份瞭解學生的身心狀態，才能顧及學生的個別需求，提供適性課程規劃。

部別	班級數	身心障礙 學生數	安置身心障礙學生類型(人)		
			普通生	視單障	視多障
幼稚部	2	12	3	7	2
國小部	4	15	-	9	6
國中部	4	26	-	11	15
高中部	3	29	-	25	4
高職部	復健按摩科	3	-	17	7
	音樂表藝班	1	-	1	5
	總計	16	112人	3人	70人

四、課程特色

特殊教育在試行新課綱後，有了不一樣的風貌，各教育階段課程依據特殊教育新課綱的架構，和普通教育課程八大學習領域的課程架構接軌，讓接受特教服務的學生有充分參與普通教育課程的機會，並因應身心障礙學生的特殊教育需求，規劃了十二項特殊需求領域課程，包括有調整性普通課程教育課程：「學習策略」、「領導才能」、「情意課程」及「創造力」課程為；生活技能課程：「生活管理」、「職業教育」及「社會技巧」；(3)調整溝通與表現方式課程：「定向行動」、「點字」、「溝通訓練」、「動作機能訓練」及「輔助科技應用」，以彌補普通教育課程無法全面滿足身心障礙學生身心發展個別差異之需求。

在規劃新的課程時，除了依據特教新課綱加以調整各部別的課程架構，並依學生需求，規劃分組、抽離、特殊需求課程外，並依據視障學生的生涯發展提供音樂類、體育類的特色課程，落實現行教育中強調「帶好每個學生」的信念。

高中部課程，為大學教育的預備過程，而本校學生每年的升學成績表現亮眼，除普通課程外，更為高中部學生提供了按摩職業課程的學習，讓高中學生在畢業前能兼具升學及按摩丙級證照取得的資格。另外高職的部份，針對有音樂生涯發展意願的同學，提供了街頭藝人訓練的特色課程，先後有吳昌吉同學考取基隆市街頭藝人證照及由陳諾、陳沛甄、鍾智宇同學所組成的「終身承諾樂團」考取了新北市的街頭藝人證照，這些成果都證實了課程規劃的實用性，也因此，今年高職部增設音樂表演藝術班。在這些課程特色的調整下，期望能夠提供本校學生更多升學的機會與職業發展選擇的空間。

課程特色

- 依課程綱要實施各階段課程
- 音樂人才培養專業性課程
- 國、高中職多元社團活動
- 課後體育、才藝性社團活動
- 高職丙級按摩、街頭藝人證照
- 高中部丙級按摩外加職業課程



五、校園空間規劃

在胡冠璋校長到任後，為了滿足學生學習需求，陸續完成了新的琴房、音樂廳燈具汰換及舞台整建工程，並基於校園無障礙校園空間的考量，進行了無障礙廁所、樓梯外牆外加玻璃帷幕、司令台斜坡道及升旗台樓梯等改善工程，95周年的北明，有了一個舒適、明亮、安全的學習環境，一走進校園，看著校區的玻璃帷幕，學生彷彿置身百貨公司，專業的琴房，提供音樂專業課程有一個專業的學習教室，北明的整體環境更顯人性化、精緻化。

教學大樓-樓梯外牆外加玻璃帷幕

走在樓梯間，陽光輕輕的灑下，增添一份舒適的安全感。



專業琴房

提供音樂表演藝術班及鋼琴、聲樂、熱音等音樂課程之教學空間

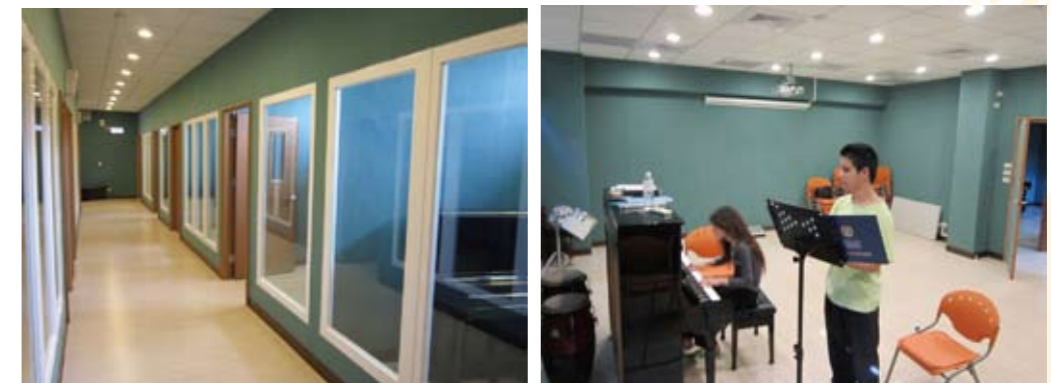

音樂廳舞台改善及燈具汰換

音樂廳是同學表演的舞台，藉此和大家交流各項才藝表現，在燈光的聚焦下，感受到我就是場中的主角。



游泳池

泳池配備無障礙升降座椅，並進行池底改善工程，提供視覺障礙學生更適性的運動設施。

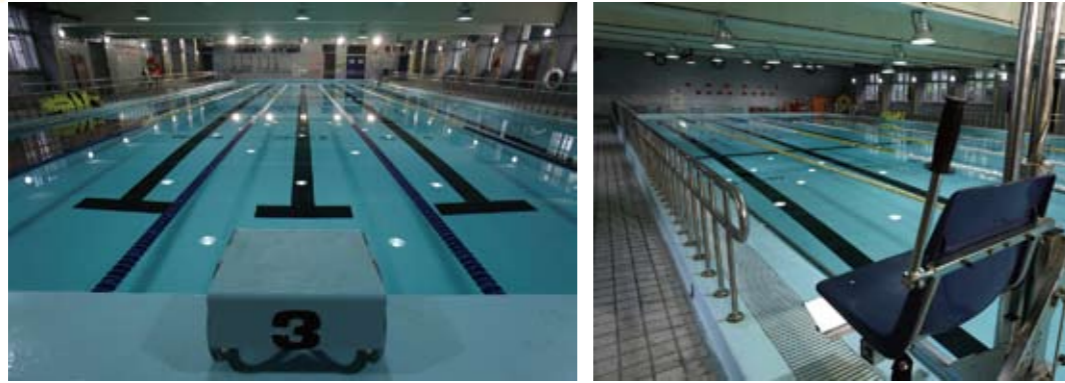

無障礙廁所改善工程

新的廁所乾淨明亮，滿足特教學生不同的使用需求



實習商店-可魯的店

每周四的下午學生在實習商店學習餐飲服務課程



按摩實習教室

五星級的按摩實習教室，提供學生課程更專業舒適的學習環境。



六、學生學習成就表現

近年來積極提供學生各種展演舞台，除了驗證教學的有效性外，更在活動參與中，培養學生的自信心與榮譽感，藉由這些參與，呈現學生在課程規劃下努力學習的軌跡。

/// 藝文比賽學生獲獎榮譽榜 ///

日期	比賽項目	參賽者	獎項
100	台北文化盃音樂大賽高中組	王熾甯	第1名
100	臺北市音符田音樂比賽	王熾甯	聲樂組第1名
100	全國音符田音樂比賽	王熾甯	聲樂組第1名
100	台北勝利盃高中組	林昊恩	歌唱組第2名
100.10.01	第十九屆視障音樂節「跨越颯樂·聲入人心」	王熾甯/潘俊偉/林昊恩	重唱組首獎
101.09.28	101年全國國台語演講比賽	柳吉祥	學生組第1名
		羅文謙	學生組第2名
		江網鈺	學生組第3名
		張喬茵	學生組優勝
101.10.18	第十七屆全國聽覺障礙國民國語文競賽北區初賽國中朗讀	邱怡萱	第2名
	第十七屆全國聽覺障礙國民國語文競賽北區初賽高中職口語演講	呂俊億	第3名

/// 學生升學榮譽榜 ///

101年學生	錄取大學校系	100年學生	錄取大學校系
吳政穎	國立臺北大學中國文學系 臺北體育學院運動休閒管理學系	賴志富	國立彰化師大國文學系
徐子鑫	國立新竹教育大學教育學系 美和科技大學社會工作系	林昕緯	國立體育大學運動保健學系 淡江大學日文學系
羅柏訓	國立體育大學適應體育學系	潘俊僑	國立台東大學音樂學系 中國文化大學音樂學系
陳重羽	輔仁大學心理學系	王嫻甯	輔仁大學音樂學系 北藝大獨招音樂學系備取
盧佳芊	東吳大學英文學系	程大洲	國立臺北大學法律系司法組
林正翌	淡江大學中國文學學系	林宇慶	東海大學法律學系
林宏軒	淡江大學中國文學學系	鄭路亞	東吳大學英文學系
廖翊婷	淡江大學大眾傳播學系	呂珈儀	淡江大學中國文學學系
郭秉麻	淡江大學歷史學系	徐詩萍	淡江大學中國文學學系
		林吳恩	實踐大學音樂學系
		王品涵	德明科技大學企管管理學系
		徐好甄	中國文化大學中國音樂學系
		林宜靜	美和科技大學社會工作
		江衍賢	南華大學哲學與生命教育學系
		林潔恩	南華大學哲學與生命教育學系
		劉育伶	南華大學應用社會學系
		林言臻	南華大學應用社會學系
		羅智謙	立德大學生產事業管理學系

95風華，北明在教學面及校園面所呈現的創新與改變，啟動了中長程校務發展中的一個新思維，未來的北明，將持續更優質、進步，對視障教育的經營更專業、精緻！

緣起

戰後臺灣的視障教育與師資培育之沿革(1945~2011)

李佩欣 老師

前言

筆者研讀視障教育相關專書或期刊，發現多半從英美等國家引進。再加上以往所受之學理理論，與實際在教育現場所見有所出入。因此，欲藉本文整理台灣戰後本土之視障教育沿革。但由於視障教育範圍極為廣闊，因此就筆者本身之經驗，著眼於戰後台灣的視障教育沿革史與視障教育師資的培育。希望藉由視障教育史的沿革及視覺障礙專業教師的培育過程，展望未來視障教育之發展。

一、戰後台灣視障教育之歷史發展

(一) 盲聾合流與分流設校沿革

台灣於台灣光復後設有視、聽障教育學校共五所，其中視障專門學校分別為台北市立啟明學校、台中市立啟明學校以及台中私立惠明學校；其中，台中私立惠明學校僅招生至國中部。盲聾分校政策於民國55年實施。欲探究盲聾分校的源流，須於最早設立的台南盲聾學校部分探究。

省立台南盲聾學校(即現今台南啟聰學校)，創校於1889年，為台灣最早之設有盲童教育之養育場所，是由英國長老教會甘為霖牧師於台南市新樓教會內所創立的「訓瞽堂」，專門招收盲童，教授聖經、音樂與手工藝，為後來台南啟聰學校最早之雛形。其後，至民國12年由台南慈惠醫院接辦，在台南市岳王廟文昌祠成立盲人教育部，分科為普通科與技藝科。在修業年方面有所不同，普通科修業五年，技藝科修業三年。民國4年曾受明治救濟團捐贈重新興建校舍，並於民國5年開始收受聾生，盲啞合流於此開始。然，後來發生太平洋戰爭，導致校舍毀損，因此於民國三十五年八月復校，並改稱「台灣省立台南盲啞學校」。其他三所學校如台北市立盲啞學校、省立台中啟明學校、台中縣私立惠明盲童學校亦都在光復後由國民政府擔任校長，直至民國57年因應時代改變需求，而有分校之呼聲。

民國57年為了因應社會變革之需求，及台灣省教育廳推行「盲生就讀國校計畫」，才開啟了盲、聾分流的教育方針。

(二) 盲童就讀國校混合教育計畫之實施

前文所提盲校之學生包含盲生與弱視生，並採全住宿制。本意是為了顧及盲童行走定向之不便，於通學上有一定的困難度存在，故實施住宿制。然而，此種全住校型的教育方式，同時也隔絕了盲生(含弱視生)與一般社會大眾接觸之機會，不免顯得封閉而隔絕，因此引來許多專業人士甚至是一般民眾的非議批評，也造成了許多不必要的誤解與迷思。在此股越來越大的批判聲浪之下，提倡混合政策的聲浪亦水漲船高，隨之主張盲童就讀國校(即一般學校)的混合教育呼聲也逐漸成形。我國的特殊教育學者們也都大致支持此一計畫之方針，敦使盲生可以離開較為封閉及隔離的環境，進入普通學校與一般學生共同受教育，也可提高盲生與社會的互動性，因此盲生就讀國校計畫就在這個脈絡下展開。

何謂「盲生就讀國校計畫」？簡言之，即是盲生就讀學區內的一般學校，可自行或由家人陪伴走路至學校就讀。每天可回家與父母及手足共享天倫之樂，並體驗到一般大眾生活。使其養成適應社會，加強其社會化。期使慢慢去除其因生理缺陷所帶來的特殊性，二來亦可幫助盲生在成長及求學過程中培養一般同齡兒童的相似性。畢竟單一障礙盲生只是因視覺方面發生障礙，其心智成長並無影響，與明眼人一般無異。如果仍固守傳統，過度保護以致隔離，反而會削弱其與一般同齡兒童之相似性，等其成長踏入社會，可能會產生適應不良的情況發生。例如，許多盲人學有專精，被安排在適當的職務上，卻因為難以融入明眼人的社會，而回到盲人生活圈從是最傳統的按摩業。這在整體盲生教育資源上，不啻為一種浪費，在分流設校，希望盲生和聾啞學生可以各依其障礙類別，獲得更性的學習時，在投資了人力和物力與其他許多教育資源的情況下，捨棄其專長而因適應不良因素回頭從事按摩業，著實令人感到可惜。

在多方考量之下，省教育廳遂於民國55年展開「盲生就讀國校計畫」，以期達到上述盲生可與一般同儕生活與成長的目的，又，因計劃內容是盲生每天通學於學校與家庭之間，需要自行由家長接送或是自行到達附近就讀之學校，故又簡稱「走讀計畫」，迄今民國一百年，在外校接受融合教育之視障生仍沿用「走讀」一詞。

二、視障生回歸主流與融合教育

(一) 回歸主流與融合教育的源流

從民國55年的「盲生就讀國校計畫」實與美國的特殊教育政策息息相關。

在1970年代美國即有「回歸主流」的特殊教育理論開始實行，即盡量使有障礙之兒童和其正常的同儕一起受教，但在歐美國家一般稱為「回歸主流」。當時美國特殊教育界素有學習障礙之父的柯克博士（S.A.Kirk）對於回歸主流的定義是：

1. 特殊兒童必須與其正常的同儕安置在一起。
2. 在普通班中必須獲得特別的輔助。
3. 最少限制的環境下盡量使特殊兒童與正常兒童相處在一起。

「回歸主流」的理念在於讓特殊孩子不再處於隔離的特殊環境中學習，而是讓他們在某些非學科學習的課程中回歸到普通班級和普通孩子們一起學習，目的在尊重特殊孩子的受教育權，使他們回歸到社區，同享社區的教育資源。回歸主流的趨勢，主要來自傳統學校教育方案對特殊兒童的不當處理，特別是全時段是的特教班的突破。

目前台灣的國小也有「回歸主流」的趨勢，普通班也接受部分特殊孩子；但是，那是在特殊小孩和普通孩子同在相同、未經設計的環境下共同學習，特殊孩子的學習教材不作特殊設計，學習成果不被作特別評估，僅與「回歸主流」的字面意義相符合，與之後於1990年代提出的融合教育的理念相去甚遠。

然而，吾人不可否認，無論是由美國興起的「回歸主流」方案，或是由台灣省教育廳所頒布施行的「盲生就讀國校計畫」這樣的學習方式對任何一種障礙的兒童，特殊教育的環境與教學方案，僅是一種過度的措施，而非終極的目的。

1970年代的特殊教育的目的主要著眼在幫助兒童克服其生理的、心裡的與社會的障礙，能適應正常的環境，過著獨立自主的生活。因此隔離的措施無疑剝奪了特殊兒童與正常兒童接觸的機會，長期的生活在特殊環境中，非旦失去正常的社會經驗，且將減損其應有的適應能力。尚未考慮到盲生於教育環境中，獲得的教學品質之問題，專家學者及一般大眾重視到這個問題時，已是1990年代以後之事。

1990年代，同樣由美國提出的融合教育 指的是讓特殊學生進入普通班級，成為普通班一份子的教育方式。美國早在1975年的殘障兒童教育法(94-142公法) 中，即強調提供特殊兒童一正常化的教育環境，而非隔離環境。所以在1970年代即有回歸主流的教育方式，即特殊班學生在非學科時間進入普通班上課，但課程並未為其調整，特殊學生只是跟著普通學生的進度上課。

1980年代，美國興起了普通教育改革（Regular Education Initiative,REI），它的理念是盡量將輕度、中度的特殊兒童放入普通班，直接在普通班中提供特殊教育的服務，並減少抽離教室的措施，甚至連以前安置在資源教室者都希望能盡可能安置在普通班中學習。

接著自1990年開始，美國更大力推行融合教育，將特殊教育及普通教育合併為一個系統。所以，融合教育在美國被視為教育改革重大的一個里程碑。然而，在美國，各種特殊教育的政策皆有法規所條列示出，並非高呼口號而已；其教學的軟硬體資源，如教室、特殊輔具、師資、專業團隊(如心理師、物理治療師、職能治療師、語言治療師等)，皆是有計畫的培育及進入校園中服務接受融合教育的學生。

(二) 台灣視障生的融合教育現況

反觀國內不僅特殊教育的進程發展較慢，教育改革也是最近幾年受到民間大立疾呼，才受到政府的推動，在普通教育方面都還有許多難以解開的問題，更遑論是特殊教育的進展，至今日，無論是雖然已經高喊出融合教育口號的台灣，在教學現場未能受到應有的重視。

對我國而言，教育部於民國86年新公布的特殊教育法中，在第十三條列出『身心障礙學生之教育安置，應以滿足學生學習需要為前提下，最少限制的環境為原則』、第十四條『為使就讀普通班之身心障礙兒童得到適當之安置與輔導，應訂定就讀普通班身心障礙學生之安置原則與輔導辦法，其辦法由各級主管教育行政機關訂定之。為使普通班老師得兼顧身心障礙學生與其他學生之需要，身心障礙學生就讀之普通班減少班級人數，其辦法由各級主管教育行政機關定之。』、第十五條『各級主管教育行政機關，應結合特殊教育機構及專業人員，提供普通學校輔導特殊教育學生之有關評量、教學及行政支援服務；其辦法，由中央主管教育行政機關定之。』由上述的特殊教育法內容可看出，新公布的特殊教育法對『融合教育』的重視，也代表著我國未來的特殊教育走向將與『融合教育』有密不可分的關係。

然而，法規已宣示如此，反觀2011年的台灣融合教育的現況又是如何？

目前融合教育在仍僅放在特殊教育中來討論，而不是如國外被視為普通教育改革的一環，顯然離先進國家還有一大段距離要走。融合教育的理念本是承繼回歸主流教育的基本理論，讓在學習上有特殊需求的學生不需在隔離的特殊環境中學習，而是回歸到普通班級和普通小孩們一起學習，並且以經過特別設計的環境和教學方法來適應每個小孩的學習。

然而在現今的台灣，單以視障學生而論，許多障礙程度較輕或因教材不合適的學生被安置在普通班中，這些學生在學習上常遭遇到許多困難，同時，在第一線的教師也受到的莫大的衝擊。從學生的觀點來談，在融合教育中學習會碰到的困難包含了以下數點：

1. 因為先天的障礙造成學習上的阻礙。例如看不清楚版書或課本字體。
2. 因為使用教材的不適當造成學習上的遲緩，舉例來說應該看大字體書，卻使用一般課本。
3. 由於低成就而容易產生挫折感。
4. 在教學中容易被任課教師忽略；可能因為趕課的需要，教師無法顧及的障礙學生的特別需求。
5. 可能受到班上同學的排擠或霸凌。

上述幾點在教學現場都是極為常見的情況，由於筆者本身在台北市立啟明學校任教，發現許多國中、國小在外「走讀」的學生，於下一個就學階段(國中或高中)又重新回到特殊學校求學，筆者為了報告的完整性，故針對本校高中職部單一障礙視覺障礙共三十位同學做了一份問卷，希望能更清楚的了解到目前台灣實施融合教育的現況。

在筆者的發出的30份有效問卷中，有23份受訪者曾從一般中小回到特殊教育學校就讀，比例高達77%之多；其中在就學過程中即轉學者則有16位，約為53%。就其轉學原因高居第一的選項為「學習資源豐富」佔約77%；第二高者為「較為友善安全」佔約57%，位居第三則為「家長決定」佔約47%。針對問卷所做出的初步統計，可以回應上述第一、第二點台灣視障生目前在融合教育的現況中，對於學習資源缺乏的憂心與不安；其次，從尊重包容的角度來看有約57%的受訪者認為在集中式的特殊學校是比在一般學校還要友善安全的；其中分別佔47%和43%的選項分為別「家長選擇」與「升學/就職有健全的輔導機制」，雖是初步的統計，但吾人從此份簡略的問卷不難看出學生與家長對於融合教育的資源的不足與同儕的友善程度、日後升學或就職的進路是多有掛心的。

民國55年跟隨美國腳步實施的「盲童就讀國校計畫」本是希望盲生可以多與社會接觸，以培養健全人格；然而，經過了四十多年後，在歐美的融合教育已普及到一般教育範疇時，台灣的融合教育在特殊教育界反而有「反融合」的現象產生。

上述我們從學生的角度來討論之，對於第一線的教學者，融合教育又帶來了什麼樣的挑戰？為了深入探討這個問題，筆者口述訪談了台北市視障教育資源中心籌備處主任委員暨第一任中心主任朱啟華，朱前主任。台北市視障教育中心即是因應民國86年教育部新修特殊教育法，配合融合教育政策而生的配套措施之一，服務對象為在一般學校就讀之盲生，又朱啟華擔任第一任視障教育資源中心主任前，亦曾在普通學校教授地理與地球科學等一般學科，又於特教學分修畢後於林口啟智學校擔任特殊教育教師，因此曾經跨足普通教育和特殊教育的朱主任對於此議題給了筆者相當多的分享與意見。

在訪談的過程中，朱前主任表示，他是贊同融合教育的；融合教育的本意讓視障生走出封閉的教學環境，如特教班或是特殊教育學校，但令人惋惜的是台灣的視障生融合教育並沒有好的配套措施，導致許多在外「走讀」的視障生無法發揮其固有才能，反而成為學習低落者，或是容易被教師及同儕忽略。朱前主任表示，一個好的視障生教育環境，必須要配合完善的教學空間、完備的輔具、以及專業師資的培育。目前台北市就讀一般學校的視障生，可以透過台北市視障資源中心的巡迴輔導教師，尋求直接或間接的協助，然而，教育資源有限，在僧多粥少的強況下，朱前主任表示其實能夠受到完整而

完善服務的學生並不多，許多走讀的視障生仍是靠家長或是自己加倍的努力才能達到理想中的成就。也因此造成很多學生最後選擇回到較為封閉的特殊教育學校接受教育或職業訓練，以其往後有更好的出路。

從民國55年的走讀計畫實施至民國一百年，其中約莫43年的光陰，我們可以看到政府政策在視障教育投入與付出。然而，在沒有充分的資源投入及完整的配套措施下，仍有部分家長或視障學生選擇回到環境較為友善、教育資源較為豐富的特殊學校接受教育，形成了走讀教育與特殊學校雙軌並行的現象。這說明了台灣在視障教育或是擴大到整體特殊教育而言，都有極大的進步空間。

三、戰後視障師資培育之歷史沿革

(一) 盲校中的「學徒制」

在「盲童就讀國校計畫」實施之前，啟明學校與啟聰學校之教室聘用標準與普通學校較標準一致，凡具有國校或中學師資之任用條件者皆可任教。這樣的教師聘用辦法對視障生、聽障生而言不啻過於粗糙。對於特殊兒童之師資訓練，在歐美各地大部分是在住宿學校內自行訓練師資，若想擔任盲生或其他障別的的特殊教育教師，多半到學校充當原有教師的「學徒」，即所謂的「幹部訓練」。訓練為期一年，培育內容包含觀察、實地教學；不過這樣的辦法隨著美國的教育改革，而有所改變。在二十世紀初期的學徒制，漸漸轉變為欲擔任特殊教育師資者，必須讀第四年或五年至大學，必推定要選修小學或中等教育課程並實地教學，作為特殊教育師資準備出一部分；專業課程部分則修習專門課程與實習。

在台灣，在「盲生就讀國校計畫」實施之前盲生師資的教育一項由盲校自己訓練，對新進人員實施點字講習或教材教法之研究。但也有詬病的聲音傳出：「住宿學校自己訓練師資，如五在課程方面很少有機會加入新的構想。因此在同一學校，一位年資深的記燒將其之能傳給年資淺者，許多觀念和想法因此停滯。」但這是走讀計畫實施之前的概況，走讀計畫實施後，盲生師資的培育進入了一個新的專業化領域。

(二) 盲生就讀國校計畫師資訓練班簡介

台灣省教育廳於民國55年在省立台南師範專科學校設立「盲生就讀國校計畫師資訓練班」，簡稱「盲師班」，作為盲生師資之培養機構。培訓地點在台灣師專啟明院，班主任由當時台南師專校長羅人杰擔任，第二年改由校長黃金鰲丹兼任。於師資聘用方面，第一年由美國海外盲人基金會美籍顧問卜修博士主講，由張訓誥教授擔任翻譯；第二年即由張教授擔任盲師班之講師。盲師班學員的甄選則由各縣市現任國校教師中遴選，經過參加訓練後派任到各個需要的學校。第一及受訓學員來自台北市、高雄市各兩名，台北縣、台中縣、台中市、台南市、台南縣與高雄縣各依名，共計十名。另由台北、豐原、台南三所省立盲聾學校或盲啞學校及私立台中盲童育幼院各推薦依名學員參加，共計十四名。第二期學員則來自全台灣十一個縣市，亦涵擴四所盲聾（啞）特殊學校推薦學員一名，共計十五名。而受推薦之人員亦有甄選之標準如下：

1. 師範學校或師專畢業者。
2. 現任國校教師有三年以上卓越教學經驗者。
3. 性別不拘，年齡在三十五歲以下者。
4. 男性須已服兵役。
5. 體格健全者
6. 對特殊兒童教育巡迴教學方式有興趣，結業後願意從事願從事教學盲生之工作至少五年者。

7. 能駕駛機車者。(巡迴輔導教師因各校需求而異，故有機車機動性較強。)

學員受訓時間為期一年，享帶職帶薪，食宿亦比照當時師範學校公費生，結業後須回原縣市擔任防生教學巡迴輔導工作。

綜觀上述之「盲師班」培育盲生師資的過程，不難看出省教育廳對視障生、聽障生的用心。然而第一期學員加第二期學員總人數亦不過24人，仍是一個供需不平衡的狀態，盲生的師資逐漸專門化，卻無法滿足每一個視障學生的個別需求。

(三) 視障師資的專業化

台灣特殊教育師資，至50年代才有以短期之研習或訓練班方式，將合格普通教育教師，加以培訓為視障巡迴教師。到了60年代起，中等與初等教育階段之特殊教育教師培育，正式以設組以及設系所方式養成。初等教育階段之特殊教育教師於民國59年起由師範專科學校（今日之師範學院）於國教師資科開設盲童教育組、聾童教育組、生理障礙兒童組及智能不足兒童教育組等。中等教育階段之特殊教育師資則是在民國64年起由彰化教育學院（今日之彰化師範大學）開設特殊教育系開始培育。民國76年師範專科學校改制為師範學院後，各師範學院開始相繼成立「特殊教育系」或於「初等教育系」下設「特殊教育組」培育特教師資。而學前特殊教育師資則從民國76年起開始正式培育。師範學院於幼兒教育學系下增設特殊教育組，或於特教系在專門課程中開設特殊幼兒教育科目，供三、四年級學生選修。從此台灣地區的學前、初等及中等階段特殊教育師資的培育工作才真正完備。

民國82年以前，台灣地區特殊教育教師職前養成工作係依民國68年「師範教育法」之規定，由師範院校和三所師範大學負責設組、系、所及學分班等方式養成。民國83年，教育部公布「師資培育法」，其中第四條特別規定，〔師資及其他教育專業人員之培育，除由師範院校繼續辦理外，各設有教育院、系、所或教育學程之大專校院亦可實施之〕。民國84年，「師資培育法施行細則」，明訂一般大學院校得依學校特色及師資需要規劃開設教育學程。

至此，台灣地區一元化的特教師資培育方式走向開放且多元化的管道。讓台灣地區特殊教育師資培育終於從有了劃時代的進步，可以以更多的人數及更專業的知能服務視障學生及其他障別學生。

小結

本次報告主要聚焦於兩個視野，一為戰後視障教育的歷史沿革，其二便是視障教育師資的培育沿革。由於筆者本身在台北市立啟明學校任教；在修習特殊教育學系課程時，往往聽到台灣的視障教育是不斷地前進與革新，然而，身為教育現場第一線的教師，筆者仍看到許多與學理相悖的現象，不免讓筆者產生許多好奇並想深入探討箇中原因。這一次能利用此報告機會釐清歷史的脈絡及沿革，再加上筆者輕身已正式或非正式的訪談與問卷做了一番較為深入的調查，發現其實台灣視障融合教育雖比光復初期進步許多，但和歐美國家相比較，台灣的視障教育仍然是有很大的進步空間的。其中牽涉的層面相當廣泛，包括政府政策對特殊教育是否重視、教學環境的設置、社會大眾的觀感、家長對專業的信賴度、學生對自己未來出路的規劃，在在都是吾人可以再去深入探究的議題。本文因篇幅及聚焦有限，故先將戰後的視障教育發展與師資發展先做一番梳理，待日後若有更進一步的研究結果或是更多的教學現場經驗，筆者必再加以對台灣的視障教育發展史做更全方位的整理。也請老師及各界先進不吝給予指教與批評，期能使筆者論述更多使視障教育更為前進的論點。

參考文獻：

(一) 專書類

1. 王亦榮，〈台灣視覺障礙兒童教育師資訓練課程演變〉（中華視覺障礙教育學會：2009年海峽兩岸視障教育研討會論文集）
2. 何世芸、張丹品，〈台北市立啟明學校視障教育資源中心策略聯盟成效之研究〉（中華視覺障礙教育學會：2010年海峽兩岸視障教育研討會論文集）
3. 莊慶文，〈台南縣國民中小學視覺障礙混合教育計畫實施現況之調查研究〉（嘉義縣：國立嘉義大學國民教育研究所特教教學碩士研究所，2001年）
4. 張訓誥，《台灣盲童教育之革新》，（台南市：台灣省盲生就讀國校計畫師資訓練班，1967）
5. 黃文新，《盲人教育與盲人圖書館》，（台北市：文史哲出版社，1981）

(二) 期刊類

1. 2001〈台灣師範教育史〉，《國立編譯館通訊》14(4)：59
2. 2003周愚文，〈近五十年我國教育史學門研究之探討〉，《師大學報》48(1)：1-14
3. 2009 郭添財，〈戰後臺灣教育政策之歷史性分析〉，《台灣教育》660：38-43

軌跡

黑暗中如何勇敢向前行 重度視覺障礙者外出行動、搭車的經驗分享

視障資源中心 李森光

這篇文章沒有沉重的文獻探討，更沒有多樣的特殊教育理論，是我自己的親身體驗與一路走來的經驗分享。期盼藉由我的分享，能讓重度視障者的家長在面對孩子外出搭車行動時有更多認識，不會再用催促與比較的話語刺激孩子，更會以「同理心」的方式面對孩子外出行動時可能遭遇的種種挫折。另外，也期盼藉由此篇文章讓從事特殊教育的專業人員、政府相關單位、即將從事定向行動的老師們了解，有時不是重度視障者學會滑手杖就可以暢行無阻。

其實重度視障者因為視覺的缺陷，要勇敢外出行動，必須有其他的配套，才能順利行動。以下我就針對我個人這幾十年來「當」一位盲人的經驗自我分享與剖析。更希望這篇文章能讓大家有所體會與對我們「盲盲世界」有更動態的體悟。

基本資料

出生時因為醫師誤診，讓我點了過多「類固醇」，在我兩、三歲時就因為急性青光眼導致雙眼失明。由於我在尚未有記憶前就看不到了，在醫學與教育上的定義就是所謂的「先天全盲者」。

摸索中前行

我算我們家空前、更希望是絕後的盲人。家人除了震驚，更充滿了種種情緒反應。記得當時是大家庭，我的遭遇讓爺爺、奶奶頓時覺得丟臉，更責怪媽媽的照顧不當。那時一些想撈錢的風水師、神棍也接踵而至。不是要我們家「改門面」、就是要我每天「喝香灰水」。記得一個月內，我家改了不下二十次門的位置；我也喝了超過十碗的「香灰水」。結果當然是「白忙一場」。除了金錢的損失，說真的，可能更讓那些趁人之危的「假道學」笑我們「傻」。

經過一陣混亂，我終究還是無法改變命運的角色，我注定要成為「盲人」演員，要為我這一生寫「盲人劇本」。起初爺爺、奶奶根本不讓我出門。我除了吃飯、洗澡之外，都在房間裡敲著我的鐵琴與玩具鼓。我也總以為我的生活的世界就是這樣。因為家中環境的熟悉，我可以自由的跑來跑去，但是家人從沒面對過盲人，物品常會隨意擺放，用看得到的想法擺著物品，也因為如此，爺爺心愛的花瓶、奶奶寵愛的陶盤陶碗，在不經意碰撞下，都成為歷史的回憶與一堆失望的碎片。幾次嘗試後，家人慢慢可以理解，看不到的環境下，路線儘量保持淨空，東西也要收納整齊，至少要放到櫥櫃中。唉！這就是所謂「因禍得福」吧。我爺爺、奶奶有一次竟然會開玩笑的跟鄰居說，由於這「盲孫」，我們家什麼東西都要收好，現在發現家裡好像乾淨許多。

從這段經歷，我有以下的結論與體悟。其實失去視覺的孩子更需要探索，更需要嘗試。當然安全性、無障礙空間更是特別協助與設計的。記得我在就讀啟明學校時，我們

班上就有一位同學，因為小時候家人照顧過於周到，導致錯過了發展時期的刺激，日後各項發展都比起其他同學緩慢。每當我想起那位同學，就有無限的感慨。說真的，還好當時我的家人很快就適應了我的狀況，除了沒讓我自己出門，在家裡也儘量讓我跑來跑去，只要安全無慮，都會讓我去嘗試。

1. 家中有視障兒童，物品要擺放整齊，走道中央儘量保持淨空。另外，物品也要有固定擺放的習慣，特別危險的物品儘量放在高處。
2. 不用特別向手足強調家裡的擺設是為了這位盲人手足。只要在自然情境下的安排，不但手足之間不會覺得這些設計處處為了視障手足，反而從中也讓一般明眼手足體會如何整理環境的重要性。
3. 雖然孩子眼睛看不到，但更要多讓孩子去嘗試，只要注意安全，這些嘗試也是發展時期重要刺激的一環。
4. 適度的宗教信仰是一種心靈的慰藉，過度的迷信，可能造成財物損失，更容易耽誤孩子正常的教育與醫療階段。

多讓孩子有詢問的機會

其實不管再厲害的行動能力，既然眼睛看不到，就是要「問」，而詢問的技巧與膽量更是要從小練習起。

因為對眼睛看不到的人來說，對於週遭環境是很沒安全感的。尤其當要詢問時，又不知身邊是否有人，萬一問了之後，沒人回應，那種尷尬的感覺，不是一般明眼朋友可以體會的。因此，如果從小練習，對於「問不到人」，「問了之後沒回應」等挫折感的狀況，因為已習慣，會比較沒那麼難過。也因為從小有這些練習與體會，心理適應會比較良好。如果從青少年甚至成年之後才做這樣的練習，由於青春期的孩子原本就比較「愛面子」，加上心理上自尊心的影響，會容易退縮。而且若經歷了挫折經驗，心裡會容易烙下陰影，反而造成反效果，從此不敢出門，也可能變成「宅男、宅女」。

記得我家人在訓練我的詢問技巧時，不是隨便讓我亂問。可能先從買東西問價錢開始。不過我老爸很特別，他總是要我去詢問「現在幾點鐘」。一開始我還很納悶，因為老爸總會帶手錶，幹嘛還要我這樣問？其實剛開始真的很害怕。記得第一次我準備去問人「現在幾點鐘」是我就讀國小一年級的一個下午。原本開心的跟著父親要去吃一家很有名的蚵仔麵線，當我坐下來時，對面也來了一對中年夫婦，老爸就要我問他們「現在幾點鐘」。原本那對夫妻準備直接告訴我了，老爸卻要他們等我開口自己問。我一直猶豫著，此時麵線也來了，老爸說，他要陪我到我問出來為止。時間一分一秒過去，此時真是度日如年，我好像等了很久，終於脫口問出「現在幾點鐘」。其實也沒過多久啦，大約過兩分鐘而已。不過問出的感覺真好，其實問人也不會很困難啊！

不過剛開始是由父親安排好的情境下讓我練習，不會有被拒絕的狀況。不過有一次，我自己練習搭公車，這次詢問就不是很愉快了，也讓我了解，不是每次詢問都會得到善意的回應。因為可能其他人正在忙，或者也可能我們的聲音太小，甚至於有些人對於視障者不了解，會有害怕的狀況，這些狀況都會讓我們詢問時有不同的結果。

因此，其實詢問的技巧也是要像演練劇本一樣，平時就要多練習。例如詢問公車，該如何開場、該如何將問題具體說出來，就要多練習。記得我在練習詢問公車號碼前，自己每天洗澡時都會自問自答，也會提醒自己詢問時聲音要大，講話速度要慢，咬字要清楚，重點是如果別人沒空時我們該如何因應。

終於我得到了以下的詢問對話：「先生，不好意思，因我眼睛不方便，您可否幫我

看公車？」如果對方有善意回應，我會補上一句，「您也要搭乘同樣號碼嗎？如果不是也沒關係，待會您車先來您先上車，我再請別人幫忙，不過您若要先上車可否請您通知我。」諸如此類的演練，看似簡單，如果沒有先安排好，要詢問時就可能舌頭打結，或緊張得顛三倒四說的不清不楚。

除了詢問，更要有臨時應變的技巧。例如有一次，我請求路人協助我看公車號碼，結果問到一位喝醉酒的大伯，大伯一面哈著酒氣，一面跟我講人生道理，死纏著我不放，又說他有多悲慘，被家人遺棄，過一會，又說他年輕時有多厲害，曾經坐擁五輛名貴轎車。此時，不要客氣，趕緊離開，或者尋求其他人協助。除了要隨機應變，更要小心被「性騷擾」。我有幾位女同學就遇過被帶路時，也被吃豆腐的情形。此時要主動教導引導我們的人正確引導視障者的技巧，不要客氣。此段經歷給我們以下的啟示：

1. 詢問的技巧與能力要從小培養。
2. 詢問是要演練的，特別是從事定向的專業人員，更要把這個能力放入課程中。
3. 要具備應變能力，遇到行為舉止怪怪的路人，要找機會、找理由趕緊離開。
4. 要主動告知正確引導視障者的方法，避免尷尬也保護自己。

搭計程車前的準備

別以為搭計程車很簡單。其實搭乘計程車前是要做好先前準備的，包含如何辨別與分類「鈔票與錢幣」、如何說明要去的地方、如何選擇安全的車隊、如何說明自己的狀況等。

首先，在搭乘計程車前，要先學會分類「硬幣與鈔票」。硬幣比較簡單，透過材質與大小就能分辨；鈔票部份就有難度了，不過最好先把紙鈔分類放在不同夾層的皮包。當然目前愛盲文教基金會會製作「紙鈔辨識夾」，其實就是把L形夾剪成鈔票大小，再依照紙鈔不同長度分別做不同記號。其實家長可洽詢愛盲文教基金會索取此鈔票辨識的輔具。愛盲文教基金會電話：(02) 2361-6663。多使用輔具，孩子將來會更有保障。小時候我們都唱過這首歌，「三輪車，跑得快，上面做個老太太，要五毛給一塊，你說奇怪不奇怪。」對我們盲人來說，有時如果不會分類或辨認錢數，常常拿錯錢，有時要一佰，給一仟，這是常有的事情。因此，首先如何分類紙鈔與硬幣，在搭乘計程車前就很重要。

其次，說明要去的地方。如果對於要去的地方有粗淺認識，計程車司機還會很佩服我們，也間接不敢隨便亂繞路。因此家長帶孩子經過相關路段時若有基本介紹，建立簡單的感覺能力，對於搭乘計程車也很必要。

另外，說明自己的困擾，才不會造成誤會。記得有一次，我叫了計程車，結果奇怪，司機過了十分鐘還沒來，我打電話回計程車車行，他們也都說車子早就到了。結果原來司機大哥在對面等，因為不知道我的情形，沒有主動下來引導，造成誤解。因此，如果自己有困擾，要明白登記說明清楚，這樣才不會造成誤解與不必要的糾紛。

最後，就是要選擇安全的車隊。如果在路邊攔車，也能請路人除了協助攔車，在我們上車前也能幫我們看車號，多一層保障。

心理素質要夠強，回應要處之泰然

在搭乘計程車或外出行動時，總會遇到不了解視障者的人，甚至也可能遇到「鄙視、瞧不起」的路人。此時要處之泰然。記得我曾經外出行動，就遇過一位感覺像街友的朋友，他就說「瞎子看不到，連路都走不好還能做什麼」。我之所以會把這段經歷寫

出來，主要也是要让所有閱讀此篇文章的家長與視障朋友瞭解，雖然有許多善心人士會幫忙我們，也有一些狀況不得不讓我們事前有所準備，才不會到時心理受傷。

總之，外出行動、搭車，特別對於重度視障者，由於外表與行動上的限制，更容易遇到種種狀況。除了定向行動技能要培養好，充分的人際互動技巧，夠強的心理素質也是非常重要的。

復康巴士僧多粥少要妥善運用

目前台北市與新北市都有數量不少的復康巴士。台北市目前有兩家復康巴士：一家為伊甸復康巴士，另一家為台灣租車復康巴士。對於重度與極重度身心障礙者，可於四天前預訂車子，詳細規定可參考這兩家復康巴士網站。

在搭乘復康巴士前，建議家長能教導孩子如何預訂車子，包含電話訂車與網路訂車。另外訂車要做紀錄，以免到時忘了搭車。還有，定了車若臨時有狀況不能搭車，也能打電話告知，以免車趟浪費。另外，儘量在搭車前把零錢換好。因為復康巴士屬於車資比較便宜的福利型服務，如果拿仟元大鈔會造成司機的困擾，此部份也是搭乘復康巴士前要注意的。

重度視障者的「痛」搭公車

要說目前外出搭乘大眾捷運系統最有難度的，首推公車了。由於國內公車都屬於公辦民營，加上司機素質不一，且公車有載客壓力。重度視障者搭乘公車，依據我與其他盲人朋友的經歷，有以下狀況：

1. 看不到公車號碼，常錯過要搭乘的公車。
2. 公車站牌附近障礙物太多，常造成找不到站牌，甚至發生跌倒、撞傷的危險。
3. 公車車行過多，有些屬於低底盤公車、有些屬於遊覽車行的公車，常造成上下公車樓梯數目數錯，差點扭到腳或跌傷的情形。另外，公車座位型態不一，也造成上車後，發生找不到座位，或不小心坐到乘客身上的窘境。
4. 別以為台北市與新北市每台公車都有報站語音系統。雖然政府明定公車要有語音報站系統，但有些司機或自私的乘客，會將語音報站系統關掉，造成盲人搭車的困擾。
5. 司機過站不停，這部份目前還是很普遍。

針對搭乘公車，重度視障者本身的準備部分，有以下的建議：

1. 要勇敢求助，無論找站牌、找公車都能勇敢且大聲求助。
2. 製作小看版，寫上請幫我看幾號公車，讓路人或公車司機能瞭解我們的需求。
3. 目前台北市有許多公車站牌都在馬路中央，也就是公車專用道，這部分對於重度視障者搭乘公車真的很不方便，若能得到協助，儘量請求幫忙，以免卡在馬路中央造成危險。
4. 搭公車要有最壞的打算，如果遇到沒有語音報站的公車，要請問乘客與司機。
5. 要自己爭取自己的權益。

記得台北市與新北市過去公車其實是沒有語音報站系統的。筆者經過多年爭取，包含把握官員上廣播節目時，勤寫政府申訴信箱；打市民熱線（1999）等，甚至之前還請志工帶領筆者到政府各局處親自請託，終於有今日小小成果。當然在過程中，也聽聞官員表示：他們有調查許多重度視障者，很多人都表示不需要語音報站系統。此部份就讓筆者很灰心，今天不管是自身心理因素，還是自己其實去的地方很有限，這樣重大政策

調查時，要儘量屏除自己的防衛心態，甚至要支持這樣的提議，才不會讓外界誤解為只是少數的需求。

對政府的期待

搭乘公車真的是目前盲人的「痛」。希望此篇文章能讓政府單位、從事特殊教育與定向行動的專業人員與一般民眾有所體悟。其實要體會盲人搭車很簡單，只要閉著眼睛，拿著手杖，去搭乘一段公車，您就可以體會這段旅程真是生命的冒險與人生不確定的最高體會。其實過去針對此部份去寫的文章與論文真的很多，但是又有多少能真正落實呢！以下我針對幾點提出建議，希望大家共同協助監督政府，甚至花些時間打個電話，相信眾人之力，一定能使「頑石點頭」。這些頑石就是交通官員與公車業者。

1. 落實公車語音報站系統，加強監督機制。重點是視障者與從事相關專業的人士也能協助監督，發現有沒有語音報站的公車就能協助申訴。
2. 加強車外報號系統。之前筆者有建議台北市某些公車加強車外報號系統。目前有試辦幾個路線的特定公車有車外報號系統。經過幾個月，這樣的設計又快變成虛設了。請大家多多協助自己，爭取自己的權益，勇敢發聲。
3. 加強司機素質的培養，讓老人與身心障礙者搭車更便利。
4. 採購車輛時儘量能詢問盲人朋友的意見，建議能多找學校機構的學生實際體驗，因為機構中有些視障代表為輕度視障者，甚至根本不是視障者，這些人由於無法完全體會，提出的建議有時不切實際。
5. 目前公車專用道站牌設於馬路中央，該如何讓重度視障者更方便搭乘，值得相關單位用心思考與展開實際「助盲行動」。

捷運、火車、高鐵，有引導服務要好好妥善運用

此篇文章對於捷運、高鐵有引導服務感到溫馨，也充滿感謝。台鐵也慢慢加入此項服務，只是服務難免不像捷運與高鐵那樣即時，要繼續加油。而重度視障者在接受引導後要記得給一句溫馨的「感謝」，也讓引導者充分感受我們的感恩。

人既然有了身體的缺陷，就要勇敢面對。當然社會大眾更要給我們充分的了解。其實，無障礙空間誰都用的到。目前因為有斜坡道、電梯的設置，嬰兒娃娃車才能暢行無阻；因為有語音報站系統，大家才不會坐過站。我這篇文章粗淺的分享，希望視障學生、家長、相關專業人員、政府單位都能了解一位盲人的需求與成長的經歷其實是點點滴滴酸甜苦辣累積而成的。有些家長會覺得某某視障老師怎麼這麼厲害，能自己到處走。要想想那位老師與您孩子年紀與人生閱歷的差距。另外，「盲」又分成全部看不到與光覺、影像覺等。有殘餘視覺能看到一絲線索，行動過程就比起全盲方便許多。不要去跟誰比，自己找出自己的人生路才是重點。

請求協助的方法

最後，我覺得重度視障者行動過程中，請求協助是很重要的。以下分享，也能作為重視障者本身、家長與相關專業人員的參考。

我該怎麼辦 --- 當視障者獨自一人時要如何尋求協助

在我們的日常生活中，往往為了某種原因而不能自由的行動，然而這些看似簡單容易的行動過程中，對視障者而言可能就無法那麼順利了。當一個人視覺受到限制時，他與外界的溝通也受到限制與阻礙，而往往無法接收正確的外在訊息，辨識物體的效率降低，學習認知方面的速度也可能趨於緩慢。

視障者在行動或動態活動方面更是顯得受到限制。然而大多數的視障者，在與人相處溝通時都是沒有問題的，只是需要他人正確的協助與引導。在行走方面，如果能經過正確而合適的評估，給予妥善適切的學習機會及科學輔具，加上提供定向與行動技能的訓練，視障者就能獨立而安全的自由來往於熟悉的環境中。如果有人引導，也可以從事跑步、游泳、登山等動態的活動。

因此，視障者應多運用保有的感官功能，在熟悉的環境中從各種器物、現象、線索中確定自己的位置與方向，將熟悉的器物、線索位置描繪成心理地圖，利用輔走工具，如手杖、導盲犬等避開路上的障礙物，安全迅速的獨自行行走至目的地。

視障者是否都需要給予定向行動訓練呢？如視力在0.05以上者則可以不需要專門給予定向行動訓練，只要家人親友平時協助視知覺練習即可。

然而在這個資訊爆炸的社會環境中，處處充滿了視覺化的訊息 --- 各式各樣的標誌、符號、圖像及文字。生活當中也常常需要閱讀與書寫文字，如閱讀信件、書寫各式文件、購物、點餐等等。當視障者獨自一人在面對著這麼多視覺化訊息的時候，是否能夠獨自完成呢？某些動作，如購物點餐，也許在經過多次的練習與經驗之後，他可以克服部份的困難，但是大部分的時候，還是需要他人協助才能完成。

但是，有許多視障者獨自外出時，可能在行為表現上會顯得較為保守和內向，例如拿著長柄的雨傘慢慢走、堅持不向他人開口詢問公車的號碼，或是找不到目的地的路與位置就呆站在原地也不向人詢問。也有些視障者因害怕他人異樣的眼光或是不想讓他人看出自己的視障，往往不願意開口請求協助、猶疑很久遲遲無法開口、或是希望別人能主動來協助，也就常常發生視障者因搭錯車或下錯車站而導致遲到等事情。

若視障者能克服自己心理上的限制，清楚並接受自己的視力限制與不便，瞭解自己可以發揮的能力，主動地尋求他人的協助，就能減少許多的麻煩。由於沒有視力問題的人不一定能夠理解視障者所面臨的困境，只有視障者本身才瞭解自己真正需要的協助是什麼，因此，視障者當他需要請求協助時能主動開口，並知道如何給予正確的詢問以獲得完整的回答，就是相當重要，能夠自我掌握的事情。且視障者能夠不畏懼他人的眼光，以正面的態度面對自己的限制，即使在尋求協助時無法一次順利的完成，也要有耐心不放棄的詢問，唯有透過主動才能讓別人更瞭解你的需求。

就一般人來說，雖然無法瞭解視障者所面臨的困難，但是當遇到視障者尋求協助時，能夠多一點主動與細心聆聽視障者的詢問並給予適切的協助，讓視障者能夠經由您的協助而順利完成任務並獲得美好的求助經驗，使得視障者能夠建立起自信心，更能在往後遇到困境時，他會更願意的尋求協助。

請求協助的範例

視障者單獨一人時，向他人求助的機率相當大，而且求助技巧與求助結果關係相當大，因此請求協助的方法對視障者來說相當重要。而在請求協助時應該注意什麼？

注意禮節：

1. 當你需要協助時，可以注意聽、看看四周有沒有可能成為你求助對象的聲音來源，然後確定是為男聲時一律稱呼先生，確定是女聲時則一律稱呼小姐。
2. 當無法辨別性別時可以將身體轉向欲求助對象的聲音來源並用「抱歉」或「請問」作為開頭詢問對方。

3. 有耐心、恆心地詢問。
4. 注意詢問口氣，與遣詞用字。
5. 不論對方是否有幫上忙都要向對方表示謝意，縱使對方不予理會也不能生氣。

表明求助原因：

一般輕度視障者沒有使用手杖，從外表根本看不出來是視障者，如未表明是視障者而問人家公車號碼，人家一定覺得很奇怪甚至懷疑你是否不良企圖。也許有人還會回答：「你自己不會看啊！」然後感到莫名其妙地走開。

需求一次完全表達

平時將可能需求助他人的事宜、求助的方式台詞，事先準備好並練習，然後熟記。或在當你需要尋求協助時，可以在心裡先模擬最適合的詢問方式。

注意回答後的確認

問路時如對方說：「你往前走到路口時向左轉就是。」應複誦說：「走到路口向左轉（同時加左方向手勢）是嗎？」以免被誤導。

以下的範例可提供參考與應用：

搭車時

範例 1：

視障者欲請路人協助招攬計程車時，可以說：「先生，我眼睛看不到，能不能請您幫我攔計程車？謝謝！」如路人趕緊走開時，還是要說：「謝謝！」然後再找下一位路人協助。

範例 2：

視障者欲詢問公車的號碼，向路人說：「先生，我的眼睛不好，您能不能幫我看看台北車站的公車是幾號？謝謝！」路人回答說：「好，你可以搭262、212的公車。」

範例 3：

視障者欲搭285公車可以向路人說：「先生，對不起，我的眼睛不好，您能不能幫我一個忙？」如對方可以的話，就說：「我要搭285的公車，公車來的時候麻煩您帶我到公車門口，然後請你幫我看一下司機後面是否有空位好嗎？謝謝！」

範例 4：

視障者在公車上欲在台北車站下車時，可以請問司機或同車乘客說：「先生，我想在台北車站下車，公車快到店時能不能告訴我一聲？謝謝！」

購物時

範例 1：

視障者在超市要想買某一商品欲請他人協助，可以向其他顧客或店員說：「小姐，您可以幫我找找看有沒有…謝謝！」

範例 2：

視障者在超商買飲料，看不清楚標價或是保存期限時，可以向其他顧客或店員說：「先生，我看不清楚標籤上的字，麻煩您幫我看這三瓶飲料的標價還有保存期限好嗎？」

範例 3：

視障者買衣服欲請他人告知衣服的顏色與樣式時，可以說：「小姐，我眼睛不好，麻煩您幫我看看這幾件衣服是什麼顏色、樣式還有是什麼布料好嗎？謝謝！」

點餐時

範例 1：

視障者前往餐廳吃飯看不清楚菜單時，可以請問老闆或服務人員說：「先生，我看不清楚

菜單，能不能麻煩您將菜單上餐點及價格依序唸給我聽？謝謝！」聽完後再進行點餐。

範例 2：

視障者前往自助餐買便當時，可以請問服務員說：「小姐，我今天要買排骨便當，我可以選幾樣配菜？我看不清楚有哪些配菜，能不能麻煩您告訴我？謝謝！」或是告訴服務員你不吃的配菜是什麼，然後請他幫你挑選配菜。

至銀行、郵局時

範例 1：

視障者前往郵局辦理劃撥，需填寫劃撥單時，可以向郵局人員說：「小姐，我眼睛不好，我要劃撥，請您幫我寫劃撥單好嗎？謝謝！」如對方說好，就將你所要劃撥的資料如劃撥帳號、戶名及您的姓名、地址、電話還有劃撥金額告訴對方，以方便對方填寫。

範例 2：

視障者前往銀行辦理存款，不確定櫃檯的位置時可以向他人問說：「抱歉，我要辦存款，您可以帶我到辦理存款的櫃檯嗎？謝謝！」

閱讀信件或文件時

範例 1：

在辦公室，視障者收到一些信後，想請同事協助報讀，他可以說：「我這裡有一些信，可以請您幫我看看是哪裡寄來的信嗎？謝謝！」確認是哪裡寄來的信後，也就能夠知道哪些信件是較為私人的信件，然後再請對方報讀所想要知道的那幾封信件，其中較為私人的信件，就可以另外找信任的朋友或是家人來協助報讀。

範例 2：

視障者在提款機提款後，欲知道明細表上的餘額，他可以請問朋友或同事：「可以請您幫我看明細表上的餘額是多少嗎？謝謝！」

需要文字紀錄時

範例 1：

視障者接聽電話那頭要他記下電話號碼時，可以先向電話那頭說聲「等一下」，然後請旁邊的人協助：「小姐，請問您有紙筆可以幫我記一下電話號碼嗎？謝謝！」如果對方說好，就請電話那頭說出電話號碼，然後複誦一遍，讓對方記下號碼，掛上電話後可以請對方再幫你唸一次號碼好讓自己記下來。

自助的方法

儘管有了提供協助的方法，許多人還是希望在公共場所時能夠靠自己完成任務，例如搭公車上班、去醫院，或確認公車站牌。

需要自助，除了要瞭解自己的限制外，還需要找到自己能夠獨立的方法。例如使用望遠鏡，經過訓練可以在很快的時間內找到公車站牌、確認站名。養成攜帶粗字筆及筆記本，或錄音筆的習慣，臨時要記電話號碼時，一點也不需要假他人之手；使用自動閱讀機，帳單或私人信函就可以自己閱讀，連情書也不用靠他人朗讀。(范文良、鍾雅玲，2010)

此篇文章沒有沉重的理論，重點在呈現重度視障者外出、搭車時的種種面向，當然更隱含著「自助助人」的想法。有時候自己的權益要自己去爭取，透過所有相關力量的結合，才能讓「盲人」行動不再「茫然」。行動方便，我們才能穩健的、自信的踏出屬於我們自己的人生。

軌跡

走在左邊的天使 導盲犬的培訓與使命

台北啟明學校 傅智文老師 基隆海事綜職科 林志昌老師

壹、前言

「盲人的眼睛」和「走在左邊的天使」是一般民眾對導盲犬的美稱，導盲犬的英文名稱為Guide dog，Guide是導引的意思，整體來說就是導引犬，這也說明了他的功能性。台灣第一隻導盲犬Aggie民國83年2月在台灣出生，民國85年11月在日本培訓完成回台灣開始服務視障者，民國92年5月，Aggie因四隻關節退化而卸下導盲鞍，功成身退；民國100年1月，Aggie走了，享年16歲。一隻導盲犬真正執行工作的時間大約6-10年，牠們將生命中最精華的階段都無怨無悔的奉獻給人類，站在人類的左手邊是他們最驕傲的位置；以下將針對導盲犬的使命、培訓及申請來論述導盲犬的一生。

貳、導盲犬的使命

一位視覺障礙者：蕭煌奇，在他所歌唱的《你是我的眼》一歌中，唱道：「你是我的眼，穿越擁擠的人潮」，雖然這個「你」不一定指導盲犬，卻深刻地敘說了導盲犬的使命。

在台灣導盲犬協會網站的「Q&A」中，提及了數個問題，如「導盲犬好可愛又好辛苦，我可以餵牠吃牛肉乾嗎？」「讓導盲犬進出公眾場所或搭乘大眾交通工具會不會造成我們的危險？」「在路上遇到導盲犬要怎麼辦呢？」而在惠光導盲犬協會網站中的「Q&A」中亦提及：「導盲犬會不會隨地大小便？」「導盲犬可以工作多少年？」這顯示導盲犬已進入我們的生活中，並且成為一個工作者，而我們卻不知該以何種的態度與想法來對待牠；而賴淑蘭（民92）認為一般民眾對導盲犬的認識嚴重不足，造成導盲犬及其使用者很大的困擾。因此，希望透過瞭解導盲犬在我們生活中所扮演的角色及其使命，以期能建構一較佳對導盲犬的認識。以下從視障者及導盲犬、導盲犬的定義、導盲犬的服務內涵與工作使命，及法律之內涵，說明導盲犬所扮演的角色及其使命。

一、視障者及導盲犬

視覺障礙者，依據身心障礙權益保障法（民96）第5條，乃屬「眼、耳及相關構造與感官功能及疼痛」，在國際健康功能與身心障礙分類系統（ICF）中，說明視覺障礙者在活動及參與上受到限制，為使其行動能力能在活動及參與上獲得改善，導盲犬成為視覺障礙者定向行動的另一種選擇。

視障者因視覺功能的喪失而帶來了其它能力的喪失，為因應喪失而來之需求，視障重建工作顯得甚為重要，全面且全人化的重建工作包含醫療、心理、個人與社會、文化、教育、職業及心靈等（Maki & Riggat, 2004，引自傅郁馨100.08）；由此可推論，視覺障礙者因行動能力的喪失造成的在參與及活動上之限制乃是全面且需修復的，而此修復並非視覺功能與構造的恢復，而是因著定向行動能力的加強與恢復，使其能逐步重建其各項能力。

由上「需求」便成為視障者的一項心理狀態，包含衝動、驅力與行為傾向，以形成個體欲滿足此一需求而為之價值判斷與目標導向的問題解決，所以導盲犬對視障者定向行動能力的提昇，以成為視障者需求是否得以滿足的重要因素。

二、導盲犬的定義

導盲犬是寵物？導盲犬是那一種會攻擊人的狗或犬嗎？令我們感到身心不舒服嗎？令我們感到被恐懼嗎？若有此問題，則可能代表我們對導盲犬，仍然不是那麼瞭解。

導盲犬是一種工作犬，我們可以說是「盲人的眼睛」，其主要功能在於帶領視障者及早避開行進間的障礙物，以及突如其來的車輛，使視障者更安全、更有效能的行進；當導盲犬背上鞍具，視障者握住導盲鞍後，即能明顯感到導盲犬帶領其方向，至於遇到行進間之障礙物，而導盲犬亦能帶領其避開障礙物（引自惠光導盲犬協會）。

由上我們可從以下列三點說明導盲犬的使命：

1. 工作者，是服務動物的一種，在於協助、輔助障礙者，以期能彌補其缺陷，從而重建其能力；而此種動物必需經過「訓練」，以著能有效協助障礙者生活，在此需經過一段周期，及障礙者與其合作一起訓練的時間，方能評估其輔助之成效。
2. 行動輔具，牠是一種引領與帶領者，使視障者在行動能力上逐漸回復更可獨立，並迴避許多障礙物，以確保視障者的安全。
3. 有效能的行進能促進視障在許多層面的開展，如就業、就醫或從事相關休閒活動；此即生活品質的提昇，如台灣第一位導盲犬的使用者說：「在使用導盲犬後，生活會發生3個S的改變，那就是速度（speed）、安全（safety）、聰明（smart）。」（引自惠光導盲犬協會網站）

三、導盲犬的服務內涵

在提供導盲犬服務給視障者中，除行動能力的提昇外，更可提昇其自尊、自信，以及對於生活的滿意度。我們從綜合台灣導盲犬協會與惠光導盲犬協會在網站中所提到之使用者心情中，可以約略分析出導盲犬服務在視障者的想法與心情上之影響，如下：

1. 心靈之窗：導盲犬不單只是行動的輔具，更是一位陪伴者。導盲犬更深刻地已經烙印在使用者的心中，他的存在與否也深刻影響障礙者的心情與想法。

「他不僅是我們視障者的另一雙新的眼睛，也是我們心靈上最好的伴侶，更是一個我們值得學習的對象」（摘自台灣導盲犬協會網站）

「他不會因為你對他不好而離開你，甚至有時為了保護主人的安全，他還可以犧牲自己，這是一份多麼偉大的情操值得大家學習。」（摘自台灣導盲犬協會）

2. 生活滿意度的提昇：導盲犬能協助視障者滿足其在生活中的所有雜事，而使視障者的自信、自尊得以建立，甚至使得視障者認為能與一般人一樣過相同的生活。

「我們一起去看電影、去文化中心聽音樂會、欣賞陶藝，去逛大賣場、採買日用品、菜市場買菜、夜市買點心，逛完台南所有的百貨公司；情人節那天牠還陪我買了香水，害Tiger一直打噴嚏，在古蹟老街巷弄鑽來鑽去，在誠品書店聽試聽帶」（摘自連惠蘭於台灣導盲犬協會網站發表的心情）

台灣導盲犬使用者張先生也表示：「他的導盲犬甚至能夠從穿什麼衣服，判斷今天要去上課或去打球，出門之後是要往學校的方向走，還是往球場的方向走，可見受過訓練的導盲犬是何等的聰明與善解人意。」（摘自惠光導盲犬協會）

四、法律內涵

依據身心障礙權益保障法（民96）第60條第1項規定：「視覺功能障礙者由合格導盲犬陪同或導盲犬專業訓練人員於執行訓練時帶同導盲幼犬，得自由出入公共場所、公共建築物、營業場所、大眾運輸工具及其他公共設施。」另同條文第3項規定：「導盲犬引領視覺功能障礙者時，他人不得任意觸摸、餵食或以各種聲響、手勢等方式干擾該導盲犬。」

這揭示了幾個重要的精神：

1. 導盲犬，及在訓練中之導盲幼犬皆可進出公共場合。
2. 導盲犬乃是經過訓練之工作犬，所以視障者得進出公共場合。
3. 導盲犬非一般寵物，其經過訓練，視障者得「自由」出入公共場所。
4. 導盲犬以著「工作犬」的角色帶領視障者在外之公共場合，一般人不可拒絕外，仍不可任意餵食、觸摸。

參、導盲犬的培訓

民國85年台灣第一隻導盲犬開始執行任務，那時的台灣法令與社會都還沒有準備好接受導盲犬的參與，只要是視障者牽著一隻狗就有可能被誤稱為導盲犬，並非所有品種的犬種都可以擔任導盲犬的工作，導盲犬的任務是要保護視障者不受傷害，所以除了要具備天生體質上的條件、聰明敦厚又主動積極的意願還必須是導盲犬學校出生(以及父母親都要是導盲犬)，但是並不代表這樣的血統經過訓練就可以順利成為導盲犬，一般來說，經過訓練而變成「導盲犬」的機率不大於30%(摘自惠光導盲犬教育基金會網站)。

一、導盲犬的一生

導盲犬從出生八周後開始在寄養家庭生活，學習社會化；一歲半左右，回到訓練中心，經測試篩選後進行約半年的導盲犬訓練過程。訓練合格後，經過配對確定其視障主人，由指導員給與約一個月的共同訓練(導盲犬和視障朋友)，適應良好，才可以為視障朋友工作，之後更需要定期的追蹤輔導，直到退休。

導盲犬的一生分為五個階段

階段	年齡	任務
出生期	出生至3個月	努力吃喝睡覺長大
寄養家庭撫養期	3個月至1.5歲	到寄養家庭生活，學習社會化
訓練期	1.5歲至3歲	回訓練中心訓練
工作期	3歲至12歲	與視障朋友配對後開始工作
退休期	退休至死亡	由適合的收養家庭收養安享晚年

二、寄養家庭的任務(摘自惠光導盲犬教育基金會網站)

1. 讓幼犬健康、快樂的成長:基本健康照護、養成幼犬放鬆穩定的個性。
2. 建立與人類正面的互動關係:增加幼犬對人類的信任。
3. 養成良好的生活習慣:學習不隨地大小便、不亂叫、不偷食...等好習慣。
4. 協助社會化學習:熟悉人類生活環境各種刺激，包括影像、聲音、氣味。

三、導盲犬訓練期的訓練項目

其中共有十一個階段，導盲犬訓練時大多使用英文，是因為國人普遍使用中文，未避免旁人誤導指令，所以導盲犬訓練皆以英文訓練，以下敘述為導盲犬訓練師指導原則，提供者為惠光導盲犬教育基金會導盲犬訓練師，避免英文指令外流，所以將翻譯成中文。

階段	應達成目標或重點
第一階段	評估期(穿紅色背心) 1. 基本的服從訓練(例如:坐下、進出門口、趴下) 2. 基本速度控制(例如:使用牽引繩平穩的行走) 3. 家中行為的基本規範(例如:聽從吃飯口令) 4. 開始教導直線行走(不停路口):用手勢和皮繩引導
第二階段	1. 評估期→訓練期(紅色背心) 2. 服從訓練(坐下,趴下,等待,起立或結束帶領) 3. 記憶(哨子和聲音)(利用正增強如食物誘導) 4. 教導上下樓梯教導直線行走/停/定點轉向(左轉,停留,右轉)(用手勢和皮繩引導) 5. 教導「前進」(積極的語氣,用手勢或皮繩引導)(在訓練期必須要偶爾在騎樓或兩個路口中間停止,讓狗坐下或休息,站起後「重新前進」) 6. 開始教導尋找定點(尋找椅子/門/櫃台/匝道/手扶梯/電梯) 7. 介紹「路(街)緣」(與狗同時很積極地走至路口、街角並停止,並以動作指出路緣的位置) ※「路(街)緣」:人行道和馬路的交界處的落差或斜坡。
第三階段	1. 教導辨識「人工障礙物」 第一步驟:簡單(障礙物間的空間較大) 第二步驟:較難(障礙物間的空間較小) 第三步驟:簡單(高的障礙物以及開放式障礙物) 2. 路上行走教導狗避開障礙物
	1. 靠近「路(街)緣」的障礙物以及較難的人工障礙物(障礙物間的空間很近或高障礙物) 2. 因為狗走在人的左邊所以要「注意人的右肩會不會撞到東西」之教導及糾正。
第四階段	1. 加強「直線前進」,「辨識路(街)緣」,「注意人的右邊是否有足夠通過的空間」,等。 2. 加強積極地接近路(街)緣,停下後等待;積極地前進並專注直線通過路口
第五階段	1. 開始測試及糾正遇到「路(街)緣」要停下。 2. 「注意人的右邊是否有足夠通過的空間」之加強。
第六階段	1. 加強移動式障礙物(行人)和高處障礙物訓練(招牌、貨車後視鏡...等)。 2. 介紹自然障礙物(路樹、水窪...等)
第七階段	1. 介紹「人工交通」 ※人工交通:由人刻意製造一些交通狀況來訓練狗(行駛中的車子接近時應立刻停止) 2. 開始測試「自主行動」、「路(街)緣」、「注意人的右邊是否有足夠通過的空間」,例如故意找不到門口/錯過路(街)緣/跟隨的不是很好等...。
第八階段	1. 開始戴眼罩測試(熟悉且簡單的路徑) 2. 不戴眼罩訓練,加強戴眼罩後發現的問題(例如:直線不好,「注意人的右邊是否有足夠通過的空間」留的空間不夠,猶豫的接近路(街)緣等...)
第九階段	1. 人工交通訓練 2. 加強「靠近路(街)緣的障礙物」、「移動式障礙物」等 3. 至訓練師或狗不熟悉之地方戴眼罩訓練

第十階段	<ol style="list-style-type: none"> 1. 訓練師彼此交換訓練狗(戴或不戴眼罩) 2. 戴眼罩訓練直至配對前(連續幾天/長時間/較繁忙/較不熟悉) 3. 讓非訓練師的人戴眼罩讓狗帶著走 4. 若有需要可加強人工交通訓練
第十一階段	<ol style="list-style-type: none"> 1. 加強任何其他的訓練、環境(如火車, 鄉村, 服從訓練, 記憶, 高處障礙物等...) 2. 導盲犬訓練到後期, 訓練師要戴上眼罩測試狗的能力與工作意願 3. 訓練完成, 配對

以上為導盲犬在培訓其所必須完成的訓練目標, 共分為十一個階段, 每個階段又分為幾個細目, 由此可知, 導盲犬的訓練成功與否關係到之後使用者及導盲犬自身的安全性所以是非常嚴謹的, 導盲犬訓練後期甚至測試狗的工作意願, 訓練師指出如果狗的工作意願不高(有些狗愛玩勝過工作), 就算是完成訓練一樣必須淘汰。

肆、導盲犬的申請

導盲犬雖然可以提申視障者行動的便利性, 但卻不會所有的視障者都是用於使用導盲犬。換言之, 使用導盲犬有其必備條件, 包括身心成熟度、定向行動能力佳、愛狗且有能照顧導盲犬、具統馭能力、反應靈敏、有使用導盲犬的需求、周遭人士的支持及心理準備。(林萃蘋, 2006, 台灣導盲犬使用者之經驗與問題研究)以下為惠光導盲犬教育基金會之導盲犬申請資格:

- 一、**年齡限制:** 年滿十八歲以上, 六十歲以下, 心理方面成熟穩定, 並無其他不良嗜好者, 持有身心障礙者手冊之法定視障人士。
- 二、**定向行動能力:**
 1. 可正常行走且行走速度可配合狗的行走速度, 體型有能力控制大型狗。
 2. 速地避開障礙物、尋找到電梯, 入口等目的地)。
- 三、**愛狗且有能照顧導盲犬:**
 1. 願負擔照顧犬隻生心理需求之責任, 並依中心指導適當使用導盲犬。
 2. 愛狗, 能接受狗味道以及狗毛沾染在身上。
 3. 具備基本經濟能力, 可自行負擔配對成功之後犬隻飼料、醫療等相關費用(平均每月約台幣3000元, 包含乾飼料、除內外寄生蟲藥、每年定期預防針與年度健康檢查一次); 另外也能負擔狗狗生病時的看診費用, 如小至皮膚發炎或大至意外所需的手術可能約需每次3千甚至到上萬不等。
 4. 能自己擔任導盲犬照顧: 每日需上廁所4-5次, 1-2次餵食(乾飼料); 每周2-3次梳毛(15分鐘/1次)。
- 四、**有使用導盲犬的需求:** 有固定熟悉之行走路線, 往返至少30分鐘以上。
- 五、**家人能了解和支助並出於自身意願申請, 而非因其他因素(如家人朋友之要求)。**

如符合以上資格就可直接與各導盲犬機構: 「惠光導盲犬基金會(電話02-2998-5588分機201)、台灣導盲犬協會(電話02-2827-2107)以及屏東科技大學工作犬訓練學校(電話08-770-3202分機5210)」聯絡, 申請程序如下:

- 一、各導盲犬機構將會由專人進行訪談和評估。
- 二、經導盲犬機構評估設合使用導盲犬者需填寫申請資料並附上醫院健康檢查報告及眼科檢驗證明。
- 三、合格申請者將列於申請等候名單, 經由配對過程尋找適當之導盲犬(約數月至數年)。

四、若經配對過程獲得適當導盲犬, 則由導盲犬機構安排專業指導員進行其共同訓練(約三個月, 但視情況亦可能至數個月)及認證。

五、在配對訓練成功後, 此導盲犬仍為各導盲犬機構之財產, 使用者有使用權(但需自行負擔之後食物及醫療費用)。之後若發生因照顧、教養不周或需求量改變、雙方溝通不協調或其它因素, 造成導盲犬或視障者安全或實質需求的不適當時, 各導盲犬機構經評估後仍有權將導盲犬收回。

伍、結語

曾經有這樣的報導, 「某一法官曾於法庭上訓斥視障者, 要求其將導盲犬帶離法庭」, 亦有一報載, 「某一婦人於公車上要求帶著導盲犬的視障者下車」, 這說明導盲犬在這社會仍有許多被誤解的情事, 我們僅利用說明導盲犬的培訓過程與使命, 來使社會大眾更瞭解導盲犬。

由上可知, 「導盲犬」的確不是一般的寵物, 更非是一種你我在街道上所見的流浪犬, 牠是經過訓練與挑選的過程, 在與使用者搭配之後, 被賦予一定工作內涵與責任。所以, 牠的存在絕非偶然, 牠是視障者的眼睛, 也是陪伴視障者在生活與學習中的另一個有生命的同行者。

當導盲犬進入視障者生活圈中工作, 再到導盲犬的退休, 這段漫長的歲月, 並不代表「導盲犬」會一直工作到退休, 除了導盲犬死亡外, 更重要的是如果導盲犬與主人的搭配不佳時, 甚至仍需「再」加以訓練, 或與主人分離, 如此更顯示導盲犬進入工作階段後, 牠亦必需出現「有效能」的工作者角色以協助視障者, 在此我們應瞭解導盲犬出現在任何公共場合, 必能遵守公共場所的規範。

牠是「訓練狗」亦或是「服務人」? 這大概是許多人的疑問吧! 筆者認為牠是「視障者生命中的另一個伴侶」, 牠的存在必定有牠的價值, 而身為萬物之靈的我們, 更應放寬心情, 與牠和平共處, 建構一友善的無障礙環境。

陸、參考書目

- 傅郁馨(2011)。導盲犬服務與使用者需求之研究。(碩士論文, 國立暨南國際大學, 2011)
- 林萃蘋(2006)。台灣導盲犬使用者之經驗與問題研究(碩士論文, 國立台灣師範大學)
- 賴淑蘭、李永昌(2003)。導盲犬使用者條件與相關因素之行動研究。中華民國特殊教育年報 --- 特殊教育的危機與轉機, 92年, 339-364。
- 惠光導盲犬基金會提供導盲犬使用者基本資格
- 惠光導盲犬基金會提供Guide Dog Training Progress Chart
- 台灣導盲犬協會 <http://www.guidedog.org.tw/>
- 惠光導盲犬基金會 <http://www.guidedog.tw/>
- 屏東科技大學工作犬訓練學校 <http://173.83.22.176/dogschool/>

軌跡

大推·視障閱讀

出版組 吳玠諄 組長

前言

我們的圖書室，在臺北啟明是一個特別的地方，雖然它跟別的圖書室一樣，裡面是存放書籍的。

但有非常不同的好幾點……我們存放的除了一般書籍，還有點字書、有聲書、雙視書，這些書籍，都是為了能夠讓我們的學生有效、多元的閱讀資源而製作。

文字、圖像的資訊傳達給我們認知，進而轉化為知識往往是透過閱讀而來，一般人閱讀速度快，無論是文字、圖像皆在日常生活中透過視、聽覺進入我們的腦中讓我們過濾、篩選，使我們在資訊的蒐集與學習上非常快速。

然視覺障礙者呢？在視障教育中，為便於教學，我們謹以弱視、全盲為粗略的分類，讓教師、行政人員概略瞭解學生特質，提供基本的教學需求。

弱視學生具有殘餘視力，殘餘視力佳者可直接閱讀（可配合放大鏡、擴視機等輔具）書籍、定向行動能力良好並且經由視覺的學習在溝通、表達方面具有接近一般人、甚至與一般人相同的能力；而全盲學生受限於無視覺刺激的生活與學習經驗，在閱讀、溝通、表達的學習相對較慢。

弱視學生的閱讀方式，與一般人大致相同，即使無法直接閱讀，亦可使用放大鏡、擴視機、攜帶型擴視機來進行閱讀，而相較於一般人，他們更多了一些選擇，有些學生也會使用點字、聽書機、電腦等以聽書的方式來閱讀；而全盲學生的閱讀方式就受限許多，只能以點字、聽書機、電腦等方式進行閱讀，在資訊的接收速度與量上就有明顯差異。

然而閱讀卻是學習與吸收資訊最重要的橋樑，缺乏了閱讀，在知識的吸收、社會能力的學習就緩慢許多，而這也正是我們期望能夠帶給視障者全人教育的一個重要環節。

因此，本校辦理多樣閱讀活動來引發學生的閱讀興趣，由教師指導學生各式各樣的閱讀技巧，並讓學生發揮自己的創意，透過自己的方式，表達對閱讀的熱情。

本篇文章旨在介紹本校所辦理的各式閱讀活動，期能拋磚引玉，激發更多好的想法與巧思，讓視障學生在閱讀學習上，能有更快速、更易吸收並且在視障閱讀的發展上更進一步。

本校於閱讀推廣所辦理的相關活動：

一、新生圖書館之旅



緣起：

新生入學，對於學校各角落都充滿好奇，而圖書室也貼心地辦理「新生圖書館之旅」，讓剛加入本校的新同學，可以更加了解本校的圖書室特色，並知道哪裡有適合他們的有趣書籍，可以在休閒或尋找資料的時候到圖書室借閱唷！

辦理內容：

1. 介紹圖書室環境與設備。
2. 各式樣的藏書介紹（點字書、雙視書、有聲書、一般書）。
3. 說明書籍借閱方式。
4. 圖書閱讀，體驗書香氣息。

活動成果：

1. 學生了解圖書室環境與功能。
2. 提供各障礙程度的閱讀書籍，提升借閱意願。
3. 配合閱讀護照的辦理，了解相關獎勵辦法，登入借閱書籍。
4. 各類閱讀設備的提供，提升閱讀效率。

二、國台語演講比賽



緣起：

國台語演講比賽可是本校的年度大活動之一，不僅校內的「會內賽」競爭激烈，脫穎而出的選手更可以代表本校參加由南華扶輪社與臺北市私立盲人聾圖畫館所舉辦的「全國視障國台語演講比賽」，為校爭光！

辦理內容：

1. 校內初選：演講比賽分為國小組、國中組、高中組、高職組。
2. 邀請評審老師：邀請本校國、高中職部國文老師擔任評審，並於賽後給予回饋及建議。
3. 各部別名次：視各部別報名人數決定錄取名次，並提供獎狀及獎品。
4. 全國競賽選手選拔：選出本校成績最佳之五名選手（不分部別），代表本校參加全國國台語演講比賽，為校爭光。

活動成果：

1. 提升本校學生閱讀能力、聆聽能力、演講能力。
2. 增加上台機會，每位學生都有機會站在舞台上。
3. 提升自信心、發展多元性向。
4. 為校爭光，提升自我及團體榮譽感。

三、圖書導讀



緣起：

圖書導讀是一個非常棒的活動，分為幼小部（幼稚園與國小部）及國高中職部兩個部份舉辦，主要由教師介紹優良圖書，引發學生對閱讀該圖書興趣，進而產生多元閱讀的習慣。

辦理內容：

1. 主講教師以PPT、口述、說故事、有獎徵答等方式進行圖書導讀。
2. 幼小部：主要以童書為主，或由主講教師決定主題。
3. 國高中職部：以較為深入的書籍為主，或由主講教師決定主題。

活動成果：

1. 提升本校學生閱讀興趣，認識多元圖書。
2. 拓展視野，引發學生求知精神，進行對書籍的探討與瞭解。

四、視障學生閱讀護照



緣起：

渣打銀行對於視障教育的推行不遺餘力，而對視障閱讀更是重視，因此與教育局配合辦理「視障學生閱讀護照」活動，內容活潑且涵括多樣性，使學生更能從閱讀中體驗到樂趣。

辦理內容：

1. 閱讀成果統計：登錄借閱書籍，並給予獎勵。
2. 閱讀心得寫作：寫下閱讀心得，並可投稿參加閱讀心得競賽。
3. 「書與我」閱讀照片：將美好的閱讀時光以相片記錄下來。
4. 「我的好讀家長」：時常陪伴我閱讀的家長是誰呢？把他記錄下來。

活動成果：

1. 透過自我要求及獎勵閱讀下，有效提升閱讀量。
2. 學生將自己閱讀後的想法透過文字記錄下來，不僅增進作文能力，亦達到拓展視野、提升知識的敏銳度的效果，而經由參賽所獲得之榮譽更可以提升學生自信心。
3. 「書與我」透過照片紀錄閱讀時光的美好回憶，並且可以將滿意的照片投稿參加照片募集競賽。
4. 家長與孩子的成長密切相關，透過閱讀拉近彼此，無論在親子關係或學習均有助益。

五、作文比賽



緣起：

本校作文競賽除了校內競賽外，亦視學生能力及狀況協助其參與校外作文競賽，因此透過行政與教師端的配合，學生作文能力大幅提升，亦在校外競賽屢獲佳績。

辦理內容：

1. 校內作文比賽：定期辦理校內作文比賽，並選出優良文章。
2. 校外作文競賽：行政及教師協助學生投稿及寫作能力，共同為學習努力。

活動成果：

1. 提升想像、思考、寫作、修辭等閱讀、寫作能力。
2. 透過競賽提升學生自信、進步之精神。
3. 提升校外競賽經驗，發展自我潛能。

六、閱讀營



緣起：

渣打銀行對本校的閱讀、體育教育十分重視，因此在這兩部分時常舉辦相關活動及挹注許多資源如捐款或相關器材，與本校共同協助辦理相關活動。而閱讀營就是在渣打銀行的捐款幫助下產生優質閱讀課程。

辦理內容：

1. 晚自習閱讀營：主要對象為高中部住宿學生，於晚自習時間由校方聘請校內或校外教師協助輔導及教學。
2. 暑期閱讀營：主要對象為幼稚部、國小部、國中部學生，透過校外聘請的教師協助，提升學生閱讀習慣與方法。
3. 校外團體表演：主要對象為幼小部學生，藉由話劇表演、相聲等方式讓學生直接接收視覺、聽覺等刺激，引發好奇心及探索心。

活動成果：

1. 增進學生閱讀及作文能力，提升視野、修辭、寫作等思考方向與能力。
2. 引發學習興趣、拓展新思維、由書籍中發現、尋找樂趣。
3. 學生可以在表演環境中展現活潑、熱情的一面，並引發更多創意及想像力，對於未來無論在閱讀或學習均有助益。

七、朗讀比賽



緣起：

朗讀，是將文章的感情與意義，透過聲音的表達與展現來感動觀眾，讓人們透過朗讀者的感情、技巧的詮釋，全心地去體驗一篇文章，因此對於聲音表情的要求是十分重要的。

在啟明學校，當然對於如何透過聲音來表露與展現視障者的感情非常重視，因此朗讀比賽也是協助學生學習的重要過程之一。

辦理內容：

1. 由本校國語文教師篩選出適合各部別的朗讀文章，在於課堂中瞭解文章意義、課餘時進行朗讀技巧訓練。
2. 比賽分為國小部、國中部、高中部、高職部進行，視各部別報名人數決定錄取名次。
3. 由本校國語文教師擔任評審，選出獲獎同學。

活動成果：

1. 增進學生朗誦、聲音表情、肢體動作能力，提升自我表現與自信心。
2. 提升瞭解朗讀文章內容、修辭、寓意、作者感情能力。
3. 評審給予回饋，精進優勢、克服弱勢，提升朗讀能力。

八、點字比賽



緣起：

「全國視障學生及視障教育教師點字比賽」是定期舉辦的競賽，屆時全國各地的視障學生、視障教育教師皆會參與，而本校當然不能缺席。

點字競賽方式有：點字機組、點字板筆組，其中又含聽寫與抄寫兩部分，因此難度極高，比賽時必須十分專注。

辦理內容：

1. 由台南大學主辦。
2. 本校挑選參加學生，並由相關行政人員及教師帶領學生前往參賽。

活動成果：

1. 增進學生點字抄寫、聽寫能力，提升速度與正確率。
2. 提升自信，為校爭光。

七、朗讀比賽



緣起：

由臺北市政府舉辦的「臺北詩歌節」每年吸引許多民眾參加，而今年（101）更是將觸角伸進了身心障礙領域，為推廣今年主題「詩·無障礙」活動，特與本校共同辦理臺北詩歌節推廣活動。

辦理內容：

1. 由臺北市政府主辦。
2. 本校的推廣活動，由知名作家鴻鴻老師擔任主持，並由知名音樂家阮丹青老師搭配動人音樂。
3. 以優美的鋼琴樂聲，配合即興的詩歌朗誦，兩者兼容並蓄，令聆聽者如癡如醉。
4. 鴻鴻老師邀請本校鋼琴專才柳吉祥同學共同搭配即興演出，精彩萬分。

活動成果：

1. 透過專業講師的介紹與表演，引發學生興趣，願意深入探索與瞭解。
2. 教師取得活動相關資訊，利用相關課程帶領學生參加。
3. 學生可查詢有興趣的活動與時間，於課後時間參加相關活動。
4. 透過與專業人士、單位的合作，提升本校文藝素養。

結語

視障閱讀推廣，最重要的在於提升學生對閱讀的熱情與興趣。而我們透過各種不同的管道與方式，透過親、師、生與行政的共同合作，讓閱讀成為一件快樂的事情，學生們也更有意願去多閱讀、多參與、多聆聽、多表現。

可以看見上述的多項活動，內容涵蓋閱讀的各個面向，無非就是要讓學生們有更多的體驗與學習成長，激發他們自身的潛能或學習慾望，讓他們可以學習到實用的知識與經驗、精神與技能，並可透過相關的舞台展現自信、氣質、我也可以做得到的勇氣與企圖心，達到全人的教育。

本篇所介紹的各種活動僅是對視障閱讀推廣努力與願景的小小展現，期望透過這些活動、課程、表演等的介紹促使更多想法的產生，提出更多更美好的創意與思考方向，激發更多樣化的美麗火花，為視障學生的閱讀推廣增添新意，創造更有吸引力、更正向、更多閱讀熱情與活力之化學效應產生！

軌跡

淺談點字試卷試題之點譯分析

視障教育資源中心 費美蓉 老師

所謂點字試卷的點譯即是將一般明眼人閱讀的「國字」試卷翻譯成「點字」試卷，好讓全盲生或視障重度的學生也能順利的閱讀試題，達到與一般人公平應試的機會。因此，所有正式的考試，小至國中、小的段考、模擬考，大至全國性的升學考試如基測、學測等都需要有正確的點譯，才能忠實的將試卷的題意呈現出來。一份點字試卷除精準的將國字轉化成點字外，尚須注意一般正常盲生的摸讀速度（含摸圖）是否能在規定的時間內作答完一份點字卷；正如同一般學生是否能在考試時間內考完試卷一樣。因此，究竟盲生的「摸讀」速度是否也等同於一般明眼學生的「閱讀」速度呢？或是有什麼差別呢？

筆者自93學年度進入「臺北市視障教育資源中心」，幾乎每年都從事國中基測的點字試卷的試題分析統整工作，今年（101學年度）更因著學生及老師的需求，嘗試分析升大學考試的學測點字試卷。至今已有將近10年的分析資料。

在分享多年來的心得之前，我想說明的是各科分析的老師皆是有學科專長的專任老師，也是教學現場的第一線老師，平日即與盲生有教學上的互動，本身更是親自點譯自己的教學材料及試卷。此外，為顧及盲生學習能力上的差異，每一科目我們大多會配上特殊學校及融合教育重點學校各乙位的專任老師共同合作分析。

以下資料為「99年國民中學學生基本學力測驗」點字試卷試題分析內容概述，分為：國字卷的文字轉點字；國字卷的圖表轉點字卷的點字或圖表等二大部分說明：

一、國字卷文字轉點字

- 盲生使用的「點字」主要全是以注音符號的拼音表示，與「字形」、「字義」完全無關，不僅沒有所謂的「望文生義」，且如果沒有任何的解釋說明，極容易發生「同音異字」的情形，尤其是「非一般用語」或「文言文」就無法明確掌握題意或甚至產生誤解。此時就需要提示是哪一詞所用的字。

例如：

原國字試題	原點字試題	點字卷建議修改
國文第20題 20. 「凡畫梅者在筆先，伸紙懸腕，懸腕則若有技神俱備，花蕊蕭疏之意，或正或軟，或濃或淡，形象神理，宛在目前，然後學學落墨，自有性境。」根據這段文字所述，畫梅的最佳方法是下列何者？ (D)先繪草圖，依圖設色	20. 「凡畫梅者在筆先，伸紙懸腕，懸腕則若有技神俱備，花蕊蕭疏之意，或正或軟，或濃或淡，形象神理，宛在目前，然後學學落墨，自有性境。」根據這段文字所述，畫梅的最佳方法是下列何者？ (D)先繪草圖，依圖設色	(D) 先繪草圖，依圖設色（設計的設） 修改原因：因「設色」非一般用語。

原國字試題	原點字試題	點字卷建議修改
國文第21題 21. 「我不希望對同一個問題考慮三次，當然第一次考慮和第二次考慮的結果或許會有些差距，但第三次的考慮通常只不過是第二次考慮的延伸而已。」根據這段文字，下列何者最接近作者的看法？ (D)臨事多慮必有新悟	21. 「我不希望對同一個問題考慮三次，當然第一次考慮和第二次考慮的結果或許會有些差距，但第三次的考慮通常只不過是第二次考慮的延伸而已。」根據這段文字，下列何者最接近作者的看法？ (D)臨事多慮必有新悟	(D) 臨事多慮必有新悟 (新舊的新，體悟的悟) 修改原因：因「新悟」非一般用語。
國文第21題 27. 墨子云：「士雖有學，而行為本焉。」這句話的涵義與下列何者最接近？ (A)人不學則無以有懿德 (C)君子不患知之不博，而患德之不崇	27. 墨子云：「士雖有學，而行為本焉。」這句話的涵義與下列何者最接近？ (A)人不學則無以有懿德 (C)君子不患知之不博，而患德之不崇	(A) 人不學則無以有懿德 (品德的德) (C) 君子不患知之不博 (廣博的博)，而患德 (品德的德) 之不崇 (崇高的崇) 修改原因：無字形輔助容易誤解。

2. 國字卷的標點符號在點字試卷中常被忽視不被重視，然而錯誤或省略的標點符號往往不僅大大的降低了文章的品質，有時也會誤導考生的判斷。

原國字試題	原點字試題	點字卷建議修改
國文第4題 4. 下列文句所表達的意思，何者與其他三者明顯不同？ (A)誰愛你們？是我！ (B)你們，是我所愛！ (C)愛你們的，是我？ (D)你們，我豈不愛？	4. 下列文句所表達的意思，何者與其他三者明顯 [不同] ？	4. 下列文句所表達的意思，何者與其他三者明顯「不同」？ 修改原因：中括號 [] 非國字標點符號，不適在國文試題中出現。中括號 [] 點寫 (& y) 與國字「翁」、「應」同，易造成閱讀上的困擾。建議仍以國語點字常見的「」較適切。

3. 國字的破音字部分沒有在點字卷中正確表示出來，雖然考生大多能猜測出正確的讀音，但全國性的考試還是盡可能力求正確無誤。

原國字試題	原點字試題	點字卷建議修改
英文第二部分 第二部分：下列十一個題組，共有27題 (題號19-45)，請依據選文或所附圖表資料，選出一個正確或最佳的答案。	第二部分：下列十一個題組，共有27題 (題號19-45)，請依據選文或所附圖表資料，選出一個正確或最佳的答案。	點字中的「個」改為「個」 修改原因：點寫錯誤

4. 有關點字符號的點寫錯誤最常發生在「數字的上位或下位」、「數符」、「特殊符號」或數學的圖形符號等。

原國字試題	原點字試題	點字卷建議修改
國文36、37題 (第2段) 外，國道三號斗六交流道至竹山交流道間部分路堤，將加裝200公尺長、2.5公尺 (第3段) 紫斑蝶同時通過時，高公局將封閉251.7公里至252.3公里林內段北上外側車道，共600公尺，封閉時間為一至三天。	第2段及第3段文中的阿拉伯數字皆打在上位，如「200 (#bjj) 公尺長、2.5 (#bKe) 公尺高、251.7 (#beakg) 公里至252.3 (#bebkc) 公里、共600 (#fjj) 公尺」。	將文中的出現阿拉伯數字的點字改成下位即可。如「200 (#200) 公尺長、2.5 (#2K5) 公尺高、251.7 (#251k7) 公里至252.3 (#252k3) 公里、共600 (#600) 公尺」。 修改原因：專有名詞或題號才需將數字點寫呈上位。

5. 如同國字，一個字的拼音主要是由聲符、韻符及聲調三部份組成；「點字」亦然，一個聲符、韻符 (或結合韻) 或聲調等都各以「一方」表示，所以一個字至少是由二至三方的點字組成。盲生的摸讀方式是以指尖以「一方」為單位，逐字逐行摸讀，不同於一般明眼學生可以「一目十 (數) 行」；或以跳躍方式閱讀，快速搜尋出關鍵字或註解等，在點字卷部分，所有原本在國字卷句末生字詞的註解，都已緊接在該字詞的後面，盲生不需再去尋找對應的註解，對於盲生的閱讀理解幫助非常大。

原國字試題	原點字試題	點字卷建議修改
國文第27題 27. 墨子云：「士雖有學，而行為本焉。」 「行」為本焉：音丁一ㄥˋ，品行	墨子云：「士雖有學，而行為本焉 (「行」為本焉：品行)。」這句話的涵義與下列何者最接近？	墨子云：「士雖有學，而行為本焉 (行：品行)。」這句話的涵義與下列何者最接近？ 生字詞後面緊接著該字詞的註解，盲生不需再去尋找對應註解，對於盲生閱讀理解幫助非常大。

在文體部份，明眼學生一眼便可辨認出此為短文、對話、信件或詩歌、歌詞等，盲生卻是要從頭至尾摸讀完才能確認是何文體。在99年的英文科試卷中，考生如需要先知道是何文體者，皆在一開始即清楚說明讓盲生知道。

原國字試題	原點字試題	點字卷建議修改
英文第29、30題 (29-30) Can the Time Go Slower? by Joanna Pitt	(題號29-30) 以下是一篇詩歌 Can the Time Go Slower by Joanna Pitt	(題號29-30) 以下是一篇詩歌 Can the Time Go Slower by Joanna Pitt 一開始即說明下文是一篇詩歌

二、國字卷的圖表轉點字卷的點字或圖表

除文字外，「圖表」的點譯最為重要也最容易產生錯誤。在圖、表的點譯上，並非不能完全以「點字圖」或「點字表」的方式呈現，而是要如何的「去蕪存菁」，保留重點，去除不必要的線條，讓盲生簡單易摸，這確是在所有的「點譯」工作中的精髓所在。

1. 「表格」的特性為排列整齊，方便上下左右對照，如果點字卷的「表格」改為文字敘述，反而容易造成前後來回反覆對照搜尋資訊的不便，也容易產生點譯錯誤，但前提是表格內的內容不多，可清楚摸讀。

原國字試題	原點字試題	點字卷建議修改																
自然與生活科技 (理化) 第7題 7. 某導體通電後，……，如表 (二) 所示 表 (二) <table border="1" style="margin-left: auto; margin-right: auto;"> <thead> <tr> <th></th> <th>電壓 (V)</th> <th>電流 (A)</th> <th>電阻 (Ω)</th> </tr> </thead> <tbody> <tr> <td>第一次</td> <td>3</td> <td>1.5</td> <td></td> </tr> <tr> <td>第二次</td> <td></td> <td>3</td> <td></td> </tr> <tr> <td>第三次</td> <td>12</td> <td></td> <td></td> </tr> </tbody> </table>		電壓 (V)	電流 (A)	電阻 (Ω)	第一次	3	1.5		第二次		3		第三次	12			7. 某導體通電後，小華測量其電壓與電流的關係，發現第一次測量到電壓為3V，電流為1.5A，假設此導體遵守歐姆定律，第二次測量到電壓為12V，電流應為下列何者？	7……如表 (二) 所示 (表格中空白處即為被墨水掩蓋之處)。 修改原因：點字卷將本題轉為文字敘述，並將內容簡化，與國字試卷有所差異。點字試卷盡量不要修改題目內容，只需將表格附上，並說明題目中墨水掩蓋處即為表格空白處即可。
	電壓 (V)	電流 (A)	電阻 (Ω)															
第一次	3	1.5																
第二次		3																
第三次	12																	

2. 如果表格內容敘述多以致於不利排列整齊時，則建議改為文字敘述，但須注意上下文的連貫。

2. 如果表格內容敘述多以致於不利排列整齊時，則建議改為文字敘述，但須注意上下文的連貫。





原國字試題	原點字試題	點字卷建議修改																		
社會第61-63題 閱讀表(六)，回答第 61 至 63 題： 表(六) <table border="1"> <tr> <th>項目</th> <th>甲河川</th> <th>乙河川</th> </tr> <tr> <td>名稱由來</td> <td>因含沙量大，溪水混濁。</td> <td>原義是「河谷」、「大河」。</td> </tr> <tr> <td>特色</td> <td>臺灣第一長河。</td> <td>世界第一長河。</td> </tr> <tr> <td>流向</td> <td>自東向西流，注入臺灣海峽。</td> <td>自南向北流，注入地中海。</td> </tr> <tr> <td>貢獻</td> <td>雨季時，泥氾帶來的泥沙孕育出豐饒的彰化平原，使之成為臺灣重要穀倉。</td> <td>受上游熱帶季風氣候影響，造成下游定期氾濫，發展出散人的農業文明。</td> </tr> <tr> <td>面臨問題</td> <td>河口附近的泥沙量減少。</td> <td>河口附近的三角洲面積縮小。</td> </tr> </table>	項目	甲河川	乙河川	名稱由來	因含沙量大，溪水混濁。	原義是「河谷」、「大河」。	特色	臺灣第一長河。	世界第一長河。	流向	自東向西流，注入臺灣海峽。	自南向北流，注入地中海。	貢獻	雨季時，泥氾帶來的泥沙孕育出豐饒的彰化平原，使之成為臺灣重要穀倉。	受上游熱帶季風氣候影響，造成下游定期氾濫，發展出散人的農業文明。	面臨問題	河口附近的泥沙量減少。	河口附近的三角洲面積縮小。	閱讀下列表格，回答第61至63題： 表(五) [甲河川] 名稱由來：因含沙量大，溪水混濁。 特色：臺灣第一長河。 [乙河川] 名稱由來：原義是「河谷」、「大河」。 特色：世界第一長河。 流向：自南向北流，注入地中海。	將表格內的文字條列式的點寫出來方便盲生摸讀。僅需修改「依據下列說明」即可。
項目	甲河川	乙河川																		
名稱由來	因含沙量大，溪水混濁。	原義是「河谷」、「大河」。																		
特色	臺灣第一長河。	世界第一長河。																		
流向	自東向西流，注入臺灣海峽。	自南向北流，注入地中海。																		
貢獻	雨季時，泥氾帶來的泥沙孕育出豐饒的彰化平原，使之成為臺灣重要穀倉。	受上游熱帶季風氣候影響，造成下游定期氾濫，發展出散人的農業文明。																		
面臨問題	河口附近的泥沙量減少。	河口附近的三角洲面積縮小。																		

原國字試題	原點字試題	點字卷修改原因																		
社會第61-63題 閱讀表(六)，回答第 61 至 63 題： 表(六) <table border="1"> <tr> <th>項目</th> <th>甲河川</th> <th>乙河川</th> </tr> <tr> <td>名稱由來</td> <td>因含沙量大，溪水混濁。</td> <td>原義是「河谷」、「大河」。</td> </tr> <tr> <td>特色</td> <td>臺灣第一長河。</td> <td>世界第一長河。</td> </tr> <tr> <td>流向</td> <td>自東向西流，注入臺灣海峽。</td> <td>自南向北流，注入地中海。</td> </tr> <tr> <td>貢獻</td> <td>雨季時，泥氾帶來的泥沙孕育出豐饒的彰化平原，使之成為臺灣重要穀倉。</td> <td>受上游熱帶季風氣候影響，造成下游定期氾濫，發展出散人的農業文明。</td> </tr> <tr> <td>面臨問題</td> <td>河口附近的泥沙量減少。</td> <td>河口附近的三角洲面積縮小。</td> </tr> </table>	項目	甲河川	乙河川	名稱由來	因含沙量大，溪水混濁。	原義是「河谷」、「大河」。	特色	臺灣第一長河。	世界第一長河。	流向	自東向西流，注入臺灣海峽。	自南向北流，注入地中海。	貢獻	雨季時，泥氾帶來的泥沙孕育出豐饒的彰化平原，使之成為臺灣重要穀倉。	受上游熱帶季風氣候影響，造成下游定期氾濫，發展出散人的農業文明。	面臨問題	河口附近的泥沙量減少。	河口附近的三角洲面積縮小。	閱讀下列表格，回答第61至63題： 表(五) [甲河川] 名稱由來：因含沙量大，溪水混濁。 特色：臺灣第一長河。 [乙河川] 名稱由來：原義是「河谷」、「大河」。 特色：世界第一長河。 流向：自南向北流，注入地中海。	將表格內的文字條列式的點寫出來方便盲生摸讀。僅需修改「依據下列說明」即可。
項目	甲河川	乙河川																		
名稱由來	因含沙量大，溪水混濁。	原義是「河谷」、「大河」。																		
特色	臺灣第一長河。	世界第一長河。																		
流向	自東向西流，注入臺灣海峽。	自南向北流，注入地中海。																		
貢獻	雨季時，泥氾帶來的泥沙孕育出豐饒的彰化平原，使之成為臺灣重要穀倉。	受上游熱帶季風氣候影響，造成下游定期氾濫，發展出散人的農業文明。																		
面臨問題	河口附近的泥沙量減少。	河口附近的三角洲面積縮小。																		

3. 為方便點字表格的排列，有時也可適時簡化表格內的內容，但又不失出題的原意。

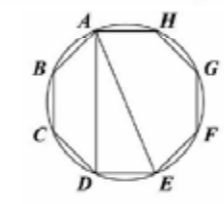
4. 國字卷的「圖形」應朝「簡化」方式點譯，將複雜的圖形簡單化；在容易敘述的原則下，或將圖形改為文字方式表示。

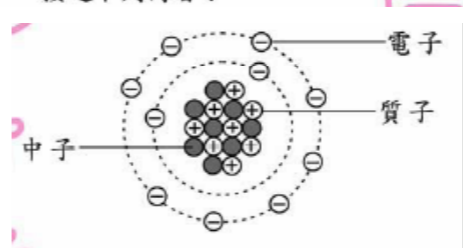
原國字試題	原點字試題	點字卷修改原因																								
社會第27題 27. 表(一)是二十世紀初臺灣稻米生產量自計資料。下列何者是造成表中「甲」時期稻米產量變化的主要因素之一？ 表(一) <table border="1"> <tr> <th>年度</th> <th>稻米生產量(萬公石)</th> </tr> <tr> <td>1910</td> <td>755</td> </tr> <tr> <td>1920</td> <td>873</td> </tr> <tr> <td>1930</td> <td>1,329</td> </tr> <tr> <td>1938</td> <td>1,770</td> </tr> </table>	年度	稻米生產量(萬公石)	1910	755	1920	873	1930	1,329	1938	1,770	27.表(一)是二十世紀初臺灣稻米生產量的統計資料。下列何者是造成表中稻米產量變化的主要因素之一？ (表一) <table border="1"> <tr> <th>年度</th> <th>稻米生產量(萬公石)</th> </tr> <tr> <td>1920</td> <td>873</td> </tr> <tr> <td>1930</td> <td>1,329</td> </tr> </table>	年度	稻米生產量(萬公石)	1920	873	1930	1,329	將國字卷表(一)不必要的數據刪除，也適時地修改題幹內容，對於盲生摸讀幫助非常大。								
年度	稻米生產量(萬公石)																									
1910	755																									
1920	873																									
1930	1,329																									
1938	1,770																									
年度	稻米生產量(萬公石)																									
1920	873																									
1930	1,329																									
社會第28題 28..... 表(二) <table border="1"> <tr> <th>調查時間</th> <th>進行遊說前</th> <th>進行遊說後</th> </tr> <tr> <td>支持法案的議員比例</td> <td>10%</td> <td>60%</td> </tr> <tr> <td>反對法案的議員比例</td> <td>10%</td> <td>30%</td> </tr> <tr> <td>未表態的議員比例</td> <td>80%</td> <td>10%</td> </tr> </table>	調查時間	進行遊說前	進行遊說後	支持法案的議員比例	10%	60%	反對法案的議員比例	10%	30%	未表態的議員比例	80%	10%	28..... 表(二) <table border="1"> <tr> <th>調查時間</th> <th>遊說前</th> <th>遊說後</th> </tr> <tr> <td>支持比例</td> <td>10%</td> <td>60%</td> </tr> <tr> <td>反對比例</td> <td>10%</td> <td>30%</td> </tr> <tr> <td>未表態比例</td> <td>80%</td> <td>10%</td> </tr> </table>	調查時間	遊說前	遊說後	支持比例	10%	60%	反對比例	10%	30%	未表態比例	80%	10%	將國字卷表(二)文字內容簡單扼要清楚表達，使點字框內每一格僅呈現一行點字。
調查時間	進行遊說前	進行遊說後																								
支持法案的議員比例	10%	60%																								
反對法案的議員比例	10%	30%																								
未表態的議員比例	80%	10%																								
調查時間	遊說前	遊說後																								
支持比例	10%	60%																								
反對比例	10%	30%																								
未表態比例	80%	10%																								
社會第51題 51. 表(五)為我國部分年度的政府統計數據。根據表中內容判斷，下列何者最可能是造成表中數據大幅變化的共同原因？ 表(五) <table border="1"> <tr> <th>年別(西元)</th> <th>國小畢業生升學率(%)</th> <th>國中學生人數(人)</th> </tr> <tr> <td>1956</td> <td>47.75</td> <td>133,687</td> </tr> <tr> <td>1961</td> <td>53.79</td> <td>252,107</td> </tr> <tr> <td>1966</td> <td>59.04</td> <td>456,090</td> </tr> <tr> <td>1971</td> <td>80.85</td> <td>847,660</td> </tr> </table>	年別(西元)	國小畢業生升學率(%)	國中學生人數(人)	1956	47.75	133,687	1961	53.79	252,107	1966	59.04	456,090	1971	80.85	847,660	51.表(四)為我國部分年度的政府統計數據。根據表中內容判斷，下列何者最可能是造成二者數據大幅變化的共同原因？ (表四) <table border="1"> <tr> <th>年別</th> <th>國小畢業生升學率(%)</th> <th>國中學生人數(萬人)</th> </tr> <tr> <td>1966</td> <td>60</td> <td>45</td> </tr> <tr> <td>1971</td> <td>81</td> <td>84</td> </tr> </table>	年別	國小畢業生升學率(%)	國中學生人數(萬人)	1966	60	45	1971	81	84	將國字卷表(五)四個年代改為二個年代，減少摸讀時間，但仍不失去出題用意。
年別(西元)	國小畢業生升學率(%)	國中學生人數(人)																								
1956	47.75	133,687																								
1961	53.79	252,107																								
1966	59.04	456,090																								
1971	80.85	847,660																								
年別	國小畢業生升學率(%)	國中學生人數(萬人)																								
1966	60	45																								
1971	81	84																								

原國字試題	原點字試題	點字卷修改原因
數學第32題 32. 如圖(十六)，有一圓內接正八邊形 $ABCDEFGH$ ， $\triangle ADE$ 的面積為 10，則正八邊形 $ABCDEF$ 的面積為何？ 	32.如圖(八)(請參考圖冊第8)有一個正八邊形 $ABCDEFGH$ ，已知 O 為中點，若 $\triangle ADE$ 的面積為 10，則正八邊形 $ABCDEFGH$ 的面積為何？ 	國字卷內接正八邊形直接改為正八邊形並標出「 O 為中點」與原題義相當，同時也簡化圖形，方便盲生摸讀。
自然與生活科技(理化)第38題 38. 某原子形成陰離子時得到 2 個電子，圖(十七)為該離子結構的示意圖，則此原子的原接近下列何者？ 	38.某原子形成陰離子時得到2個電子，該離子共有8個質子、8個中子和10個電子，則此原子的原子量最接近下列何者？ 原因：本點字試題並未附圖，故不需特別強調「中間」及「外圍」的結構字眼，只需將電子、質子及中子的數目表達清楚即可。	38.某原子形成陰離子時得到2個電子，該離子中間共有8個質子和8個中子，外圍有10個電子，則此原子的原子量最接近下列何者？
社會第15題 	15. 小王家窗外的視野被隔壁新蓋的大樓擋住了，上述內容隱含下列何者概念？	適切地將國字卷圖(三)漫畫轉化成文字敘述，對於盲生摸讀幫助非常大。

5. 在點字卷中有關要不要刪題的問題最為分歧，有時應該刪題卻沒有刪；不該刪題的題目卻被刪掉了。大部分的刪題是與圖形有關的題目，原因是不易將圖形簡單清楚的點譯出來，盲生摸讀也確實需要較長的時間才讀懂。然而刪題並非全然對盲生有利，有時反而會加重其他部分試題的配分比重。同時所謂「考試領導教學」，如果測驗裡所有包含圖形的題目大多以刪題方式處理，恐讓學生在學習上或老師的教學上對於「培養圖形摸讀能力」的學習指標上有所輕忽，如地理一科，相對位置的概念及方向的判斷是地理學科的重要能力指標；同樣的，幾何圖形及座標在數學學科上的重要性都是不可言喻的，也絕不容有僥倖的心裡認為不會出題。圖形線條單純、基本原理（概念）之圖形或課本已有相似圖形者，建議不予以刪題。

結語

在試卷的點譯過程中，圖形的轉換確實較為困難，如果點譯人員非專業學科的老師擔任，而題目又無法順利直接點譯成圖形，需要轉換成文字敘述時，建議可先請專科老師將其題目轉換成文字後再依點譯規則點譯。然而一份點字試卷在暫不考量考生的摸讀速度下，應盡可能完整呈現出題原貌，以不刪題為最大原則（將圖形題目作修正）。以99年第一次國中基測為例，五個領域（計9科），國字卷共計出題250題，點字卷224題，有26題點字卷不作答（刪題），分析後建議作答題數為231題，有19題不作答。以上專業學科分析老師分別為啟明學校賴香綾、張文聰、簡群恩、林懿萱、張丹品及仁愛國中的黃翠瑛老師、五常國中何銘軒老師，還有退休老師林素娟主任、游素真老師等。在此深深地感謝他們！

原國字試題	原點字試題	點字卷建議修改原因										
<p>自然與生活科技（理化）第41題</p> <p>41. 光線從空氣中進入到水中，關於它們行進的路徑，下列示意圖何者正確？</p>	<p>41.本題不作答。</p>	<p>維持原文字敘述及圖形。</p> <p>修改原因：只要將題目轉換成點字，並附上點字圖形，視障生即可作答。</p>										
<p>社會（地理）第34題</p> <p>34. 中國因疆域遼闊，自然與人文景觀皆呈現多樣變化。表(四)中的甲丁是根據不同的分類方式所畫的四條分界線，其中何者的位置與虛線最不相符？</p> <table border="1"> <thead> <tr> <th>代號</th> <th>描述</th> </tr> </thead> <tbody> <tr> <td>甲</td> <td>東部經濟帶與中部經濟帶分界線</td> </tr> <tr> <td>乙</td> <td>人口稠密區與人口稀疏區分界線</td> </tr> <tr> <td>丙</td> <td>傳統農作區與傳統畜牧區分界線</td> </tr> <tr> <td>丁</td> <td>季風氣候區與其他氣候區分界線</td> </tr> </tbody> </table>	代號	描述	甲	東部經濟帶與中部經濟帶分界線	乙	人口稠密區與人口稀疏區分界線	丙	傳統農作區與傳統畜牧區分界線	丁	季風氣候區與其他氣候區分界線	<p>34.本題不作答</p>	<p>34.中國因疆域遼闊，自然與人文景觀皆呈現多樣變化。下列有四種不同的分類方式，何者的位置與圖中的虛線最不相符？(A) 東部經濟帶與中部經濟帶分界線 (B) 人口稠密區與傳統畜牧區分界線 (C) 傳統農作區與傳統畜牧區分界線 (D) 季風氣候區與其他氣候區分界線</p> <p>修改原因：該題的題意清楚，將附圖製作成觸摸圖，盲生應可作答。</p>
代號	描述											
甲	東部經濟帶與中部經濟帶分界線											
乙	人口稠密區與人口稀疏區分界線											
丙	傳統農作區與傳統畜牧區分界線											
丁	季風氣候區與其他氣候區分界線											
<p>自然與生活科技（理化）第18題</p> <p>18. 室溫下，如圖(九)之玩具內有兩種液體分為上下兩層，上層為水，下層為藍色液體。當把玩具倒立時，藍色液體會從隔板中的洞往下滴落，如圖(十)所示。已知藍色液體為少量的藍色染料加入某溶劑配製而成，則下列何者最可能是此溶劑的性質？</p>	<p>18.室溫下，有一玩具內有兩種液體分為上下兩層，上層為水，下層為某液體。當把玩具倒立時，此液體會從隔板中的洞往下滴落。已知此液體為少量的染料加入某溶劑配製而成，則下列何者最可能是此溶劑的性質？</p> <p>(A)熔點遠高於室溫 (B)沸點遠低於室溫 (C)可與水互相溶解 (D)密度大於1 g/cm³</p>	<p>18. 建議本題點字試卷可不作答。</p> <p>修改原因：</p> <p>點字試卷將本題轉為文字敘述方式表達，但視障生從文字敘述部分很難想像此玩具的結構，國字試卷有圖形幫助學生瞭解題意，視障生無，有失公平，故建議本題點字試卷可不作答。</p>										

軌跡

視障生高中數學之教具製作（加工改良）與應用

數學科 林秀足 老師

本人從事數學教育工作多年（民國73年至今），經常被學生問到的問題是：「數學有什麼用？計算方面已有計算機可使用，幹麼要學那麼多又那麼難！」。其實高中數學教育不僅是提供學生將來進入大學求學所須具備的數學工具（包含建構對平面、空間的理解），更重要的是協助學生建立嚴謹的邏輯化思考，有助於其加強思辯與溝通的能力。

目前坊間各家出版商都有完整的配套設計，備有教師手冊提供老師充分的教學資源與完整的參考資料；有學生課餘自行演練的習作；亦有題庫光碟，可供輔助教學與學習。不僅印刷精美，插圖精緻，更有現成教具、多媒體可使用（可利用電腦、電子白板等）。但這些資源大多是需要透過視覺才能發揮其效能，對於中重度以上的視障生，老師必須透過可觸摸的教具來加以說明方能使學生了解。

雖然現在的點字教科書在圖形部分都有製作立體圖（可觸摸其線條、形狀），但空間幾何的透視圖就算是有立體圖（用平面圖形來說明空間型體）也難以摸懂，此時就需要藉由教具來加以引導。但若每個教具都要由老師親自製作（另外每個單元老師都需要點譯補充教材或製作立體圖），既費時又費工。其實坊間有些現成的教具可使用只要進一步加工改良就可適用。※以下將舉幾個例子加以說明：

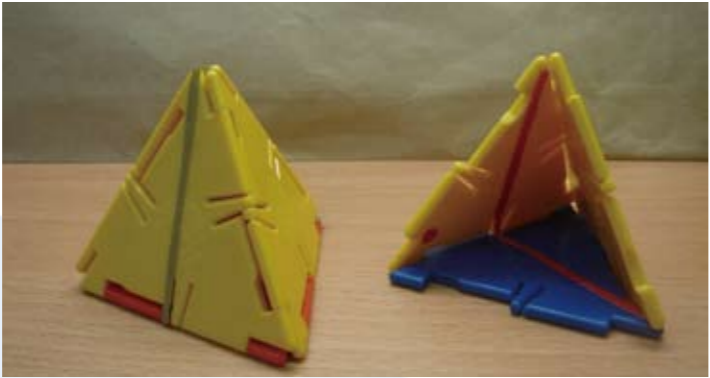
教具名稱	百力智慧片
教具來源	■ 購置 □ 自製 ■ 加工
適用單元	高中數學康熙版第四冊1-1空間概念（99課程）
使用情形	
說明	<ol style="list-style-type: none"> 1. 在智慧片上貼上膠帶表示中線。 2. 左邊圖形表示正四面體，右邊圖形是表示相鄰二面上中線夾角即為二面夾角。 3. 此教具運用在說明正四面體相鄰二面的夾角是幾度。

教具名稱	百力智慧片、小方塊（信誼基金數學寶盒）
教具來源	■ 購置 □ 自製 ■ 加工
適用單元	高中數學康熙版第四冊1-2空間坐標系中的向量運算（99課程）
使用情形	
說明	<ol style="list-style-type: none"> 1. 在綠色、黃色智慧片上分別加貼一點、二點貼紙（紅色不用貼），以方便全盲生分辨及老師指導學生。 2. 綠色、黃色、紅色分別代表xz、yz、xy平面。 3. 用來說明空間中一個點P在空間中對x軸、y軸、z軸及三個坐標平面的投影點的位置關係。（藍色方塊表示P點位置）。

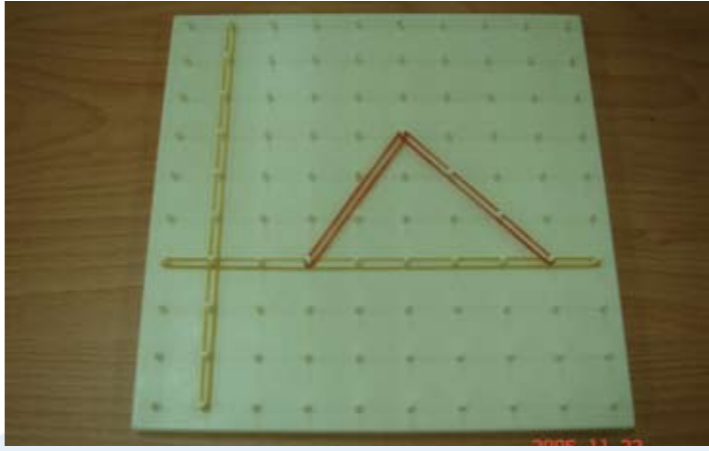
教具名稱	幾何造型板（信誼基金數學寶盒）
教具來源	■ 購置 □ 自製 □ 加工
適用單元	高中數學康熙版第三冊2-2線性規劃之二元一次不等式（99課程）
使用情形	
說明	<ol style="list-style-type: none"> 1. 黃色2條橡皮筋代表x軸、y軸，紅色代表三角形。 2. 適用此單元中的格子點可用圖示說明。 3. 適用此單元其他二元一次不等式（組）圖形或區域的表示。
備註	1.操作時注意x軸、y軸的定位。

教具名稱	直線與平面
教具來源	<input type="checkbox"/> 購置 <input checked="" type="checkbox"/> 自製 <input type="checkbox"/> 加工
適用單元	高中數學康熙版第四冊1-1空間概念 (99課程)
使用情形	
說明	1. 白紙代表平面，吸管代表直線。 2. 此教具運用在說明直線與平面在空中相交一點的情形。
備註	1. 也可用牙籤或一枝筆代替吸管。

教具名稱	百力智慧片
教具來源	<input checked="" type="checkbox"/> 購置 <input type="checkbox"/> 自製 <input checked="" type="checkbox"/> 加工
適用單元	高中數學康熙版第四冊1-1空間概念 (99課程)
使用情形	
說明	1. 智慧片代表正立方體，厚紙板代表其內部對角線平面BDHF。 2. 此教具運用在說明相鄰面的夾角是幾度。

教具名稱	百力智慧片
教具來源	<input checked="" type="checkbox"/> 購置 <input type="checkbox"/> 自製 <input checked="" type="checkbox"/> 加工
適用單元	高中數學康熙版第四冊1-1空間概念 (99課程)
使用情形	
說明	1. 在智慧片上貼上膠帶表示中線 (相鄰二面的中線要連在同一中點上)。 2. 此教具運用在說明金字塔側面與底面、側面與側面的夾角是幾度。

教具名稱	圓方二面釘板+三角板 (300、600、900)+橡皮筋2條
教具來源	<input checked="" type="checkbox"/> 購置 <input type="checkbox"/> 自製 <input type="checkbox"/> 加工
適用單元	高中數學康熙版第四冊1-2空間坐標系中的向量運算 (99課程)
使用情形	
說明	1. 藍色釘板代表E平面，白色橡皮筋代表L直線，另一條白色橡皮筋與其垂直代表線段QR，三角板代表 $\triangle PQR$ 。 2. 用來說明三垂線定理。
備註	1. 使用時需用一隻手指頭支撐三角板。 2. 三角板需站立在代表線段QR白色橡皮筋上。

教具名稱	長久幾何頂點珠
教具來源	■ 購置 □ 自製 □ 加工
適用單元	高中數學康熙版第四冊2-1平面方程式 (99課程)
使用情形	
說明	1. 四邊形代表平面，黑色棒為點到平面上非平面外一點之投影點的距離。 2. 說明空間中平面與其外一個點的距離應是此點與其在平面上的投影點的距離。
備註	1. 組合時應注意連接角度及棒子長短是否恰當。

教具名稱	長久幾何頂點珠
教具來源	■ 購置 □ 自製 □ 加工
適用單元	高中數學康熙版第四冊2-1平面方程式 (99課程)
使用情形	
說明	1. 四邊形代表平面，另一獨立黃色棒為點到平面上投影點的距離。 2. 用來說明空間中平面外一個點與其在平面上的投影點所成向量垂直此平面。
備註	1. 組合時應注意連接角度及棒子長短是否恰當。

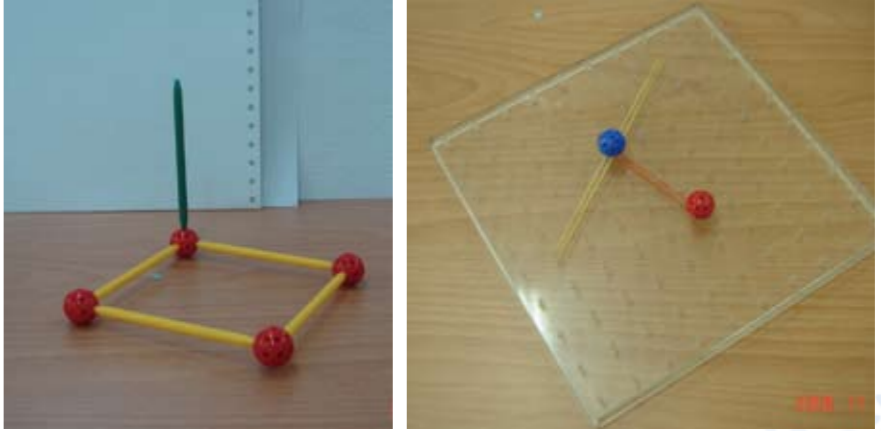
教具名稱	長久幾何頂點珠、幾何造型板 (信誼基金數學寶盒)
教具來源	■ 購置 □ 自製 □ 加工
適用單元	高中數學康熙版第四冊2-2空間中的直線方程式 (99課程)
使用情形	
說明	1. (左圖) 四邊形代表平面，另一獨立黑色棒為過點且與平面垂直的直線。 2. (右圖) 說明直線與一點所決定的平面關係。
備註	1. 組合時應注意連接角度及棒子長短是否恰當。

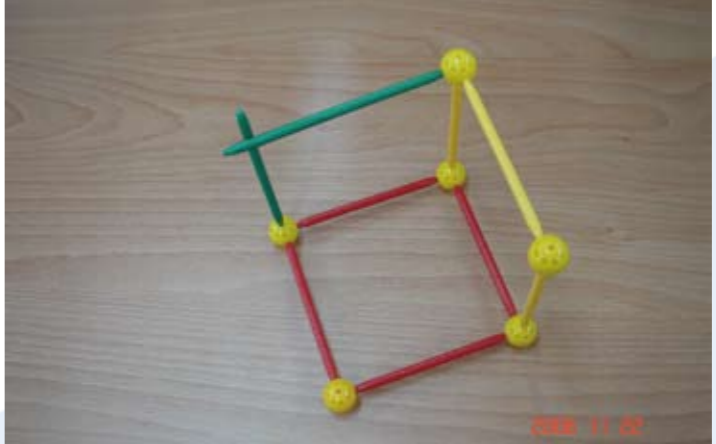
教具名稱	長久幾何頂點珠
教具來源	■ 購置 □ 自製 □ 加工
適用單元	高中數學康熙版第四冊2-2空間中的直線方程式 (99課程)
使用情形	
說明	1. 紅色、黃色四邊形代表平面，另二獨立綠色棒為分別與二平面垂直的直線 (即其法向量)。
備註	1. 組合時應注意連接角度及棒子長短是否恰當。

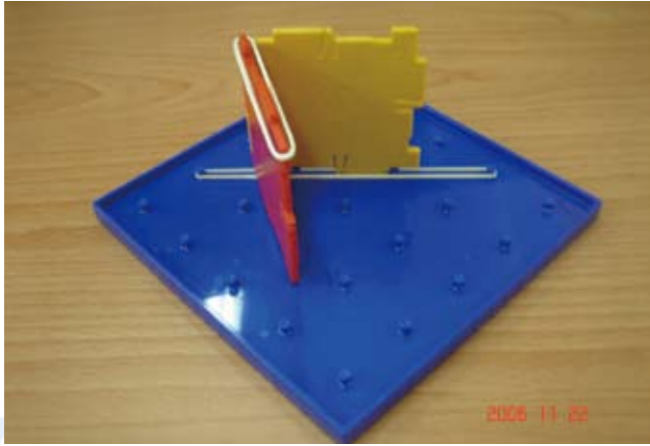
教具名稱	圓方二面釘版 (藍色) + 橡皮筋2條 + 百力智慧片
教具來源	<input checked="" type="checkbox"/> 購置 <input type="checkbox"/> 自製 <input type="checkbox"/> 加工
適用單元	高中數學康熙版第四冊2-2空間中的直線方程式 (99課程)
使用情形	
說明	1. 黃色、紅色、藍色代表平面，2條橡皮筋代表二條歪斜線。 2. 黃色、紅色平面相交的直線即為二條歪斜線的公垂線。
備註	1. 適用此單元說明兩直線的距離。

教具名稱	長久幾何頂點珠
教具來源	<input checked="" type="checkbox"/> 購置 <input type="checkbox"/> 自製 <input type="checkbox"/> 加工
適用單元	高中數學康熙版第四冊2-2空間中的直線方程式 (99課程)
使用情形	
說明	1. 黃色四邊形代表平面，另紅球為黃球對此平面的對稱點，二綠色棒為與平面垂直的線段。
備註	1. 組合時應注意連接角度及棒子長短是否恰當。 2. 二綠色棒要一樣長。

其實坊間有許多教具平時也都可以拿來運用，信誼基金的數學寶盒內容項目很多 (形形色色、翹翹板、量量看、立體四子棋、幾何造型板、隱形金字塔等)，其中的幾何造型板在說明隨堂練習或習題時都可隨機使用，隱形金字塔既好玩又可訓練學生的空間概念。期待各位特教夥伴們一起來為我們的視障孩子尋找、製作或加工改良成適合她 (他) 們學習或引起興趣的輔具。

附錄：點譯編輯補充教材及製作立體圖、自製教具

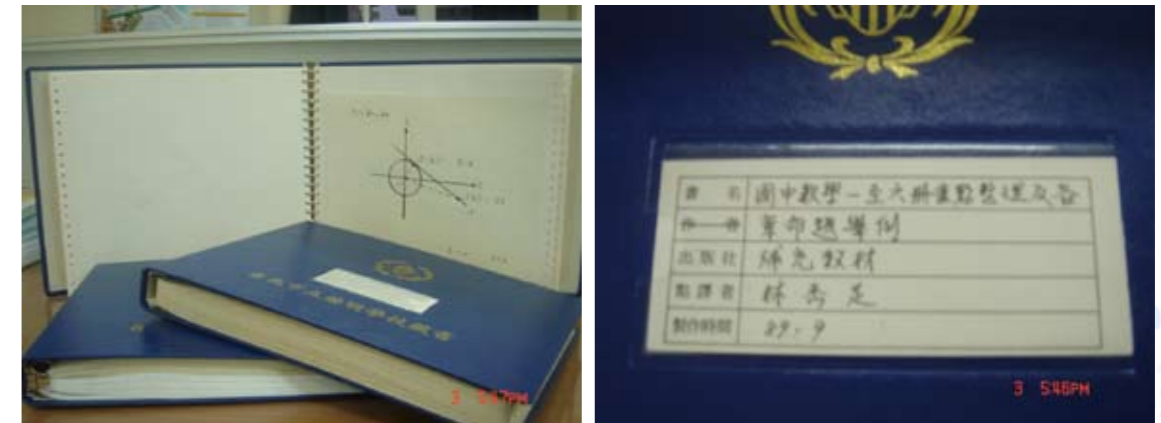

- (一) 「國中數學第一至六冊重點整理及各章命題舉例」
- (二) 國中實用數學下冊附圖、國中選修數學上、下冊附圖
- (三) 「高中數學補充教材第一冊」、「高中數學補充教材第二冊」
- (四) 「高中基礎數學第二冊立體圖」、「高中基礎數學第三冊立體圖」

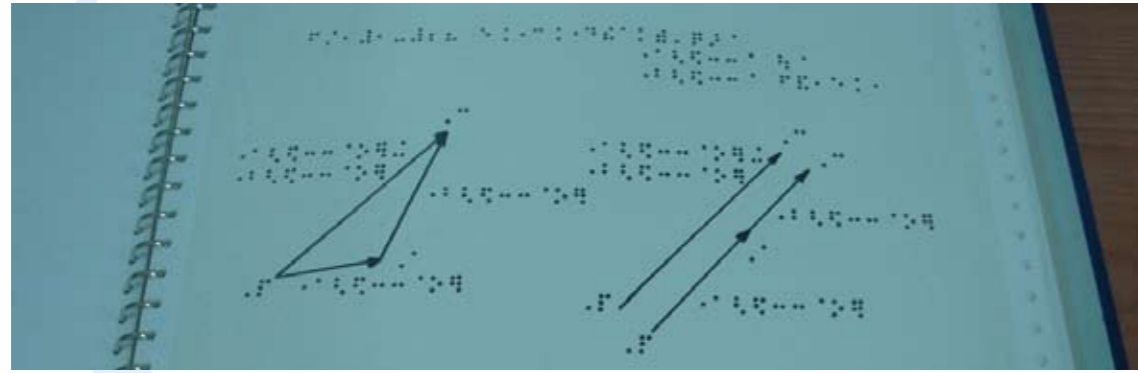

(上) 機率寶盒 (下) 點字練習組



(下) 摺疊練習方巾



軌跡

看不見的人生一樣精彩 給視障孩子圓一個彩色的夢

教務處 賴香綾 組長

由中央廣播電臺主辦，臺北市立啟明學校協辦，國家通訊傳播委員會補助的「築夢未來～陪你一起聽世界」座談會，於11月16日(五)下午圓滿落幕，會中除了全校師生一同參與外，央廣還特別規劃小主播體驗時間，不僅將模擬錄音室搬至現場，還邀請在場的同學親上主播臺分享自己未來的夢想。

央廣華語節目主持人王文心及朱家綺精心準備豐富的演講內容，在短短2個小時的座談會中，播放不同型態的廣播節目片段，讓同學聆聽串場音樂、廣告，幫助學生對廣播節目的架構有所認識；此外，還讓在座同學試著表達「我愛你」，感受到同樣的一句話，對於不同的人講，就會有不同的心情、口氣和聲音表达的趣味性。最後安排同學聆聽各種音效，大家的聽力果然相當靈敏，能清楚的分辨出踏在碎石路、一般道路或是草坪上的馬蹄聲，兩位講師也藉此鼓勵學生們可以善用過人的聽力，多做一些聲音記錄。

同學尤其對於第一次擔任小主播都興奮不已，目前就讀高二，先天失明的文謙分享說：「我的夢想是成為一位程式設計師，因為國中時接觸到盲用電腦，從我第一次幫同學維修好電腦後，不僅增加了很多信心，也開啟了我對程式設計的興趣。」目前就讀七年級的易明，則大聲分享自己要成為一名專業按摩師；因長腦瘤動過腦部手術的思敏，則透過麥克風表達希望身體康復的願望，令在場所有師生給予熱烈的掌聲，嘉許他們的勇氣也鼓勵他們實現自己的夢想。

胡校長表示，感謝央廣從今年起透過成立廣播社、座談會等給予北明最大的支持，讓孩子們能有不同的體驗與學習，也能對廣播有進一步的認識。央廣節目部經理吳瑞文則表示，在提升中華民國國際能見度與形象之餘，央廣也致力於各項公共服務，在合作的過程中，我們反而從每位勇往向前、不向命運低頭的同學們身上得到力量，甚至是從中獲得製作節目的靈感，體會教學相長的分享與成果。



高二孝班羅文謙參加「逐夢未來-陪你一起聽世界」座談會，在虛擬主播台分享未來能成為程式設計師的夢想，體驗當廣播主持人的樂趣



央廣節目部吳瑞文經理(左)致贈臺北啟明全校學生每人一套「逐夢未來-陪你一起聽世界」有聲書，由北明校長胡冠璋(右)代表接受

軌跡

視障生的性別平等教育

黃雪芳 老師

性別平等教育對一般生而言是很重要的，對視障生更為重要。視障是感官的障礙，不是智能的障礙，學生一般具有理解事物的能力，只是很多事物沒看過、沒接觸過；教師的工作則是在於引導，擴展學生的經驗廣度。對視障生來說，理解事物的最佳方式，就是透過情境演練，以及聽覺、觸覺的輔助，這樣的概念才可以延伸到性別平等教育上。

性平教育可分為生理和心理兩個層面，前者關注於認識身體，包括自己的身體和異性的身體。教學過程中可以搭配模型和人偶，並在人體模型的重要部位綁上絲絨，製造特殊的觸感，加深學生的印象，藉此學習保護自己。同時可以利用媒體的聽覺優勢，讓學生聆聽影片介紹。有時候教師必須透過比較誇張、關鍵的字眼，如「陰莖平時是軟軟的香蕉，勃起時會堅硬的像小黃瓜」，用譬喻方法讓學生較容易理解。

在認識身體的同時，也需教導學生分辨「喜歡」、「不喜歡」的事物，以及「舒服」或「不舒服」的感覺，為了防止性騷擾及性侵害的事件發生，特別是當有人碰觸到絲絨地帶，或是碰到不喜歡或不舒服的情形，就要勇敢的說「不」，並且向學校通報，作出適當的反應。

「視障生觸覺防衛系統較為敏感，通常都能區辨他人是有意的觸碰或是無意的觸碰。」，必要時可提醒學生隨身攜帶口哨保護自己，並在課堂上模擬遇到騷擾時，要如何喊叫以及逃跑的動線。

一般人常以為性平教育是教導性器官的知識，然而，隱私、尊重和體諒才是性平教育的基本概念，國小高年級或國中以上的學生，要學習尊重和自己不同個性的同學，特別是要破除「娘娘腔」和「男人婆」的刻板印象。在課堂上需常灌輸學生，有些「女生喜歡數學或運動」，也有些「男生很溫柔，也願意傾聽，都是很正常的現象」，例如：國際知名服裝設計師吳季剛就是很有名的例子，鼓勵孩子依照個性追尋夢想，不要被性別限制。

視障學生到了青春期，學習和異性相處也是很重要的議題，視障學生對待同校同學彼此都存有「同是天涯淪落人」的同理心，會互相關懷；視障學生上了國中以後，難免會憧憬愛情，在「視障生心中的帥哥美女，不是靠外貌判斷，而是靠聲音，聲音輕柔的男生、女生最受歡迎」，老師需適時提點學生，在學生時期，應把同學當成兄弟姐妹，或是互相關懷的夥伴，把男女之情昇華為家人之間的情感。

展望

職業教育在北明

實習輔導處 紀乃勳 主任

眾所皆知，近十年來資訊科技發達，社會急速變遷的結果，讓國內就業市場的生態與型態，產生了質與量的遽變。其影響所及，涵蓋了國內6433位（行政院勞委會，2009）視障就業者，以及未來即將投入就業市場的莘莘學子。學校如何在現階段提供學生面對未來挑戰的準備，比以前更顯得重要。

根據李永昌教授(2003)調查結果，國內視障者的工作類別計有 57 類，其中佔最多人數者仍為按摩業，其次為公務員、技工、自營商、雜工、工廠工人、農夫、中小學教師、清潔工。其他職種雖多但人數甚少。

到了2010年，彭淑青的調查結果，國內視障者主要工作類別有：按摩、教職（包括巡迴輔導教師）、點譯校對工作、盲用電腦教師、非營利組織行政等專員、有聲書製作、電話客服專員、公職。其他新興職種如街頭藝人、網拍、心理協談人員、人力資源幹部、廣播節目主持人、系統設計師等。

從兩位學者的調查，印證了社會急速變遷，就業市場質與量的遽變。筆者試著從中去歸納出一些事實，好作為學校長期規劃的依據。

一、按摩職種仍為最大宗：

按摩工作在歷史背景、市場需求、工作性質、地點固定、收入穩定…等因素影響下，對一般有就業意願的視障者而言，仍是西對理想的工作。不過在2008年10月31日司法院釋字第六四九號大法官解釋，宣告視障按摩保障違憲後，按摩市場將可能受到影響，現行的服務品質勢必提升。

二、多元職種興起：

比對2003年和2010年的調查，可以發現除了按摩、公、教職之外，2003年的主流職種，在2010已不復存在或是變成非主流職種。取而代之的是如街頭藝人、網拍、心理協談人員、人力資源幹部、廣播節目主持人、系統設計師…等這些在2003年還不存在的新興職種，故如何教導學生應付這些迅速的改變，也是在規劃中必須考量的重點。

三、資訊、定向技能為就業關鍵技能：

再進一步去看新主流職種的工作性質，可以發現除了該職種所需專業技能之外，尚需要資訊能力、定向行動能力方能滿足就業市場期待。如：人力資源幹部，除了對於勞動力管理、人事管理的專業知識、技能、法規之外，還需要資訊能力去操作管理系統、定向能力獨自解決交通需求。故視障者的資訊、定向技能成為非核心但關鍵的技能。

掌握未來脈動是如此重要，然而這僅是第一步。評估自己，則是第二步。臺北啟明是一所歷史悠久的視障特殊教育學校，早期在就業市場、學生能力特質的考量下，高職部很早就設立復健按摩科，相關師資、課程、設備、資源的配置皆朝此方向規劃，培訓

出不少按摩的人才，無論在業界或是教育領域都有很傑出的表現。如陳淑貞老師、謝瑛昌老師、臺北市按摩公會理事長盧江葦、國家技術士監評委員蘇俊忠、林復生、阿甘精神發展協會張文彥…等。

近年來在融合教育和社區化安置的理念下，學生的質與量也逐漸產生了變化，慢慢由單一視障轉向視多障，學生數減少，教育資源連帶受到影響。這樣的結果讓學校面臨著教學困難度變高、教育資源卻減少的挑戰。加上時代變遷的壓力，如何妥善運用現有的教育資源，指導能力相對弱勢的學生，面臨快速變遷的未來三大挑戰，是全校必須共同對面的新課題，也就是接下來的第三步。

所以綜合上述三大趨勢與三大挑戰，以下是北明職業教育的因應措施。

一、持續提升按摩技術：

由調查結果可以得知，按摩業目前仍是就業的主要方向，唯在技術與服務的品質或型態必須做一些調整，在學校既有的專業師資、課程、設備與資源的基礎上，開啟臺北啟明專業按摩養成的新頁。

依據新課綱授課標準，一般科目（語文、數學、社會、藝術、生活、健體、生涯規劃…等）培養學生一般性能力；專業課程部分從學科（服務概論、健康與安全概論、健康服務實務、服務知能、復健按摩實務、芳香理療實務、經穴概論、解剖生理、病理概論）與術科（按摩實習、臨床實習）實做來培育具有國家合格丙級按摩技術士證照之專業按摩人才。搭配實輔處定期舉辦的按摩加強班、按摩抓龍大賽、按摩模擬考、考前衝刺班…等活動，來精進加強學生按摩技術的學習。



提供點字、有聲書試題等多元方式作答。



按摩抓龍大賽表現傑出同學進行頒獎鼓勵



專業按摩教師指導學生學習按摩技巧



課後的按摩加強班讓高中部學生也有機會學習按摩一技之長



比賽完畢現場進行講解與檢討

二、適性化教學設計：

視障生行動力較低，安全成本較高。故人力、環境無障礙需求較高。除了觸覺學習，聽覺學習也很重要。視多障學生溝通、理解能力較弱，需用單純、具體的語言或實物促進學習。針對這樣的學期特質，老師適性化教學設計格外重要。適性化的教學、教具設計不僅能讓學生容易理解抽象的概念，還可以讓原本「作不到」的目標變成「作得到」。



老師的巧思讓學生可以穩固地送飲料不打翻



實習商店內桌次分布，協助學生記住正使用中的桌號



特製弱視點餐表提昇工作效能

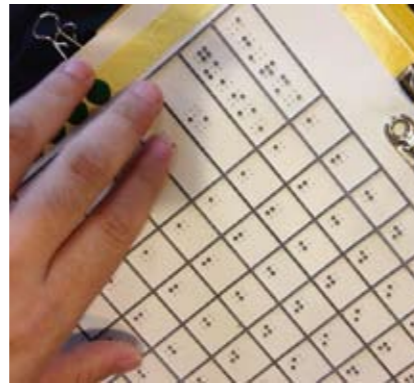

盲用點餐表讓全盲生也可以點餐

三、規劃學生多元就業：

(一) 音樂和按摩是視障者兩大就業的職種，以往啟明也有成立樂團、合唱團。考量近年來文創產業發達，在藝術、表演、娛樂...等方面需求提升，再縱觀校內學生能力特質，可在音樂領域有所發展，故開設表演藝術班，有表達藝術、韻律美姿、基礎樂理、表演專長、合奏練習...等課程，讓不願意從事按摩行業的學生有不一樣的職涯規劃。目前已有多位校友考上各縣市街頭藝人證照，靠著自己天賦和後天的努力在經濟、生活方面獨立，更進一步豐富了這個城市的風貌。

(二) 開設多元職業選修課程，使視障生具有除了按摩之外的第二專長甚至第三專長。本校依據學生能力、人數、狀況、就業市場趨勢，積極與業界交流，開發相關職業選修課程，並邀請業界專業講師進行授課。以下為97學年至101學年所開設的職業選修課程。

97學年	98學年	99學年	100學年	101學年
鋼琴 編織 電腦 飲料調製 點字翻譯	鋼琴 編織 盲用電腦 餐飲製作服務 有聲書訓練	鋼琴 編織 盲用電腦 餐飲製作服務	鋼琴進階 鋼琴初階 編織 盲用電腦 食物製作 電話客服	編織 食物製作 電話客服 盲用電腦

多元職業選修課程同時也讓視多障學生有新的學習機會，如編織課程，其課程可訓練小肌肉精細動作，同時也訓練空間概念、記憶力。學生日後可自行成立工作室創業或作為庇護工廠操作技能要求的準備。



盲老師教視多障學生串珠手工藝



鋼琴選修課增加學生專長



全盲、弱視學生學習盲用電腦，培養日後就業關鍵技能



電話客服為目前按摩以外就業機會較多職種，啟明與淡江盲生資源中心合作，及早為就業準備。

四、拓展學生實作經驗：

學科的學習固然重要，但對於實務的練習與累積，絕對是奠定日後穩定就業的基礎。視障生更能從具體的經驗中去學會抽象的概念、模式，故實做經驗的設計與安排非常重要。

(一) 按摩實習部分：

1. 校內實習：模擬按摩院形式，由學生為顧客服務，每月由學生輪流擔任店長、副店長，進行店內運作，學習承擔不同角色的責任義務。
2. 校外實習：到鄰近友校、公司行號、機關進行按摩服務，增進按摩技術與人際溝通技巧。



校內實習比照店家營運模式，讓學生體驗



校外實習服務不同客人，增加人際溝通技巧



藉由校外實習間接開發就業機會。(圖為位於臺北101的台灣證券交易所)

(二) 服務實習部分：

昇就業能力，適應未來職場之需求，落實視障生就業轉銜服務。臺北啟明結合理論與實務經驗，從98學年起開設了全台第一家視障學生複合式實習商店：「白手杖可魯的店」。實習商店結合了不同專長的學生，有按摩服務、音樂表演、手工藝品、編織品、點心飲料與貼心服務，於每週四下午「服務實習」課程時間與校內、外的同仁、朋友展現學生的學習成果。



靈活行銷，結合視障特色，創造學生學習機會



課堂結合職務再設計，讓學生克服障礙，發揮所長



用特色、品質和服務取代同情，促進大眾認識學生潛能

五、培養正確職業態度：

一技之長僅是就業的入場券，要在職場上表現傑出，靠的是正確的職業態度。實輔處透過每學期兩次的「職業態度講座」，邀請傑出視障人士、校友、公司企業負責人、新北市職業重建中心就輔員、愛盲基金會職輔員…等等。來針對學生專業技術之外正確態度的養成，讓學生在就學期間培養人際、溝通、負責、守時、儲蓄甚至職場騷擾預防…等能力，讓就業的路走得既遠又穩。



與國泰世華銀行辦理理財講座



職重中心王職輔員談就業前準備



大直婦女中心王主任談如何預防職場性騷擾



傅玉燕副總裁以過來人的經驗談視障就業態度準備

六、積極連結業界社區資源：

積極與校內外相關單位如士林電機、天母職訓中心、國泰世華銀行、淡大盲生資源中心、愛盲基金會、新北市職業重建中心、信安企業管理公司、阿甘文教基金會…等單位合作。與天母周遭鄰居進行相關實習與交流。讓外界看到更多視障生的可能，進而提供工作機會。



與任賢齊拍攝愛盲2011年公益廣告



與保德信志工進行服務交流



與地方熱心人士合辦「天母鄰舍節」，擴增學生生活體驗，促進社區融入

面臨三大趨勢與三大挑戰，北明職業教育即時地提出了六大因應措施。誠如每個讀過臺北啟明的孩子都知道的一句話：「天生我材必有用，快樂希望在北明」。希望透過學校團隊及時的動態修正，讓北明不同需求的孩子們培養好、培養對正確的知識、技能與態度，來面對未來的種種挑戰。以前的校友作得很好，未來的你們也會表現傑出，加油！

參考文獻：

彭淑青，2010，〈重度視障者的就業挑戰與現況〉

李永昌，2003，〈視覺障礙者工作職類研究〉，《特殊教育與復健學報》，11：55-73。

展望

歡迎光臨白手杖可魯的店 服務知能課程教學心得

實習輔導組 陳明璐 組長

前言：

『白手杖可魯的店』為全臺第一家視覺障礙者複合式實習商店，從98年10月成立至今，已邁入第四年：第一年（98~99）採取對外營運模式，提供餐飲、音樂、按摩服務及手工藝品展售，獲得極大的迴響，服務共2229人次；第二年（99~100）因故採取對內營運模式，調整至本校烹飪教室進行，提供餐飲服務共2232人次；第三年起（100~101）仍持續對內營運，回到原店址，提供餐飲、音樂、按摩服務及手工藝品展售，於101年6月止服務約1800人次。

教育學家杜威強調「注重做中學的教育方法，正因為適應、生長經驗有如此之重要性，教育才要注重實際經驗，要從做中學習。」視障生因其障礙限制更需要大量的實作經驗，而『白手杖可魯的店』正提供了豐富的環境讓視障生從中學習成長。

從事視障類教育八年，接任實習組長進入第二年，並教授高職部三年級服務知能課程，

經營實習商店對我來說是一個新的開始，讓我又重新思惟怎麼樣才是真正符合視障需求的職務再設計，讓學生從以往習以為常被服務的角色，提升為有能力提供服務的服務者，每個學生能在調整下學習到更多的服務及應對進退的能力。

一、100學年度：可魯三代

第一年依循前兩屆的經驗，我幾乎在制定遊戲規則中度過。學生七人當中，視障重度三位、視障中度三位及視障輕度一位，在安排工作上就以視覺及能力來做考量，視力狀況較好的學生負責較複雜且須靈機應變的工作：點餐、送餐…等，在職務再設計上提供放大字體點餐表、托盤加鋪止滑墊、店內空間放大圖、飲料量杯畫標記、漏斗…等，而全盲同學則從事較單純定點的工作，如配餐、清洗餐盤、迎賓、發餐券，並在必要處加設點字提示，如工具盒、出勤卡加點字姓名、桌牌上加貼點字，讓全盲學生能自行完成相關工作…等。經過一學期的學習，發現了學生的無限潛能，每個人在服務的過程中展現了各自的亮點：

阿蓉，視障中度且視野缺損，平時可看放大加粗字體及使用點字。在校兩年就師長們觀察他個性溫和，反應事情需要較多的時間，是一位需要更多時間等待的學生。高三時開始阿蓉在本店進行餐飲實習，因綜合其視力及各方面表現的關係，評估其較適合從事單一且固定的工作，故將其安排在內場協助配餐，接單後負責擺放餐點至拖盤按鈴呼叫外場送餐。

經過兩個多月的學習，某日，本店接待外賓參訪約85人，內外場皆是忙得不可開交，外場同學們點完餐後蜂擁而至吧台區點餐，只見阿蓉從容不迫的用心記下餐點品項

及份數，看不出他有慌亂的神情。突然，有人臨時插單並追問出餐狀況，只聽到阿蓉鎮定將待備的餐點緩緩的唸出來，並告知目前的進度。阿蓉展現出從來未曾有的臨危不亂表現，令人印象深刻！

下學期，工作調整了，阿蓉因上學期在內場臨危不亂的表現而調整到外場學習。起初仍是安排他從事固定且單一的工作—收銀機結帳，阿蓉很快就將貼了點字提示的鍵盤方位及基本操作方式記住，平時除了更換收據紙需要老師協助之外，其餘從開機、結帳到結算當日營收皆能自行完成。

很快地，阿蓉不以僅作收銀工作為滿足，他也期望自己能勝任其他外場的工作—點餐、送餐及清潔善後。這又是一個挑戰了！其他同學使用的點餐表是A5大小45號字，阿蓉在定位及書寫遇到了困難，起初是打算將點餐表放大為A4，但阿蓉表示他可以看到原點餐表上的字，因為視野缺損的原故，放大版的點餐表對其定位仍沒有顯著幫助，他仍期望與其他同學使用相同的點餐表。

在經過多次的研究及討論後，阿蓉點餐洞洞板順應而生，洞洞板是由透明L夾裁成A5大小，依照需填寫位置挖洞，並加上點字輔助，使其容易找到定位點。經過多次修改，綜合前幾次的經驗，去蕪存菁，阿蓉3號完成了，經過了幾個禮拜的練習後，阿蓉終於可以自行點餐了！



阿蓉1號

阿蓉2號

阿蓉3號

阿蓉3號使用狀況

阿蓉1號

優點：為使點餐表快速地擺放定位，阿蓉1號使用L夾底端有兩邊的密和邊處，由上而下放入點餐表

缺點：經過測試後發現點餐後要更換點餐表十分不方便

阿蓉2號

優點：改採L夾僅上邊密和，改良了阿蓉1號更換點餐表不易的缺點

缺點：因少了邊界的線索，阿蓉在對齊點餐表又遇到了困難

阿蓉3號

優點：保留好更換的特點，在側邊增加了邊界壓條，使得阿蓉可自行更換並對準點餐表

克服了點餐的問題；接著送餐又是個挑戰，尤其是飲料，每當送到冰紅茶等大杯且多杯的單子時，不只阿蓉很擔心，其他同學其實也是很小心翼翼，過程中大家仍是或多或少有打翻飲料的情形。為了克服這個問題，我利用衛生紙捲做了飲料固定架，大家使用起來也安心了不少，動作相對的也可以比較迅速。

除了阿蓉之外，負責發餐 迎賓擦桌子的小醇在下學期增加了餐後收拾的工作，原本定向就很不錯的他，在經過多次的複習後，很快的就能記得大約的桌子方位，但要像其他同學一樣使用原本的拖盤收拾桌面，對全盲的小醇又是一大挑戰，為了安全的考量，改用有提把的盒子來收拾，讓他一隻手提著裝著餐具的盒子，另一手追跡並保護自己，也為了使他定向更明確，我在臨近內場吧檯附近加設了回收區，一方面可訓練他分類，一方面可以避免像原本那樣直接將回收餐具送回吧檯可能會打亂出餐的狀況。小醇經過幾週的練習，也漸漸熟悉了新的工作。



送飲料時使用飲料固定架，讓學生安心的為客人服務

設立回收區，讓內外場學生工作更流暢

桌子及桌牌貼點字，使全盲學生輕鬆定位



適時詢問客人需求



白手杖可魯的店加油加油加油

經過一年服務知能的學習，同學們在實習商店的表現越來越進步，在這樣的學習過程中雖然對他們而言十分辛苦，每個禮拜四從吃完午餐後就緊鑼密鼓的開始進行開店前的打掃工作、開店、善後清潔及工作檢討，開店中總是有許多不可預期變化及挑戰，往往到放學前大家都已經很疲倦了，不過他們始終如同店呼的內容，以『敏捷的速度，以客至上的服務』來迎接每一位的客人，從他們一個個認真工作的臉龐，我看到自信與成就感，我想這就是所謂帶的走的能力吧！

二、101學年度：可魯四代

第一年做中學的經驗中，原以為這些調整已經很完備了，但101學年度的學生狀況跟去年完全不一樣：八個學生中，視障重度六位、視障中度兩位，實習商店的工作對他們以及職務再設計對我來說又是一大難題與挑戰！在知道這些狀況後，有許多關心的聲音充斥在四周：『全盲生真的適合從事餐飲服務嗎?!』、『你們應該多找一些人來幫忙才對!』、『不可能的啦!應該開發其他服務職種』、『很辛苦耶!』…等，曾經我也擔心這樣做是否是強人所難，但又想起前幾屆的學生在這樣的學習過程中得到的成長，我應該要先試試看才行，這也讓我重新思惟了各種視力狀況的差別，怎麼樣才能從全盲生的角度思考服務知能的學習！

考量到學生能力現況及實際工作項目，扣除掉部份還是要仰賴視力的倒飲料、掃地…等工作，其他工作要調整成全盲生都可以做的，首先，定向是當務之急！為了讓店內動線環境單純、走道寬敞，我們調整了店內空間：將沙發桌移至舞臺，讓左邊單純的都是兩人座的圓桌，右邊則是四人座的方桌；移動展示櫃至進門左邊，讓店內有環狀動線，而展示櫃也成了追跡的定位點；接下來在地上貼導盲線，桌邊貼上點字桌號，方便學生定位；製作盲用地圖，幫助全盲生建立心理地圖；這樣經過幾週的練習，學生們大多對店內空間有基本的概念。

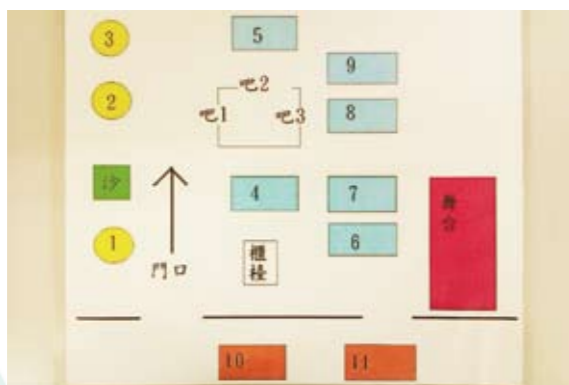

可魯三代動線

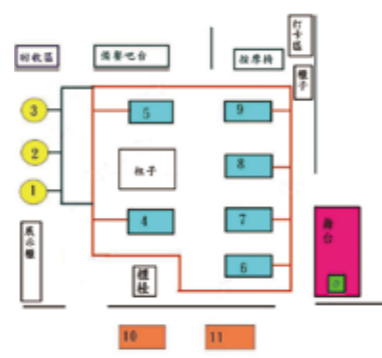

可魯四代動線

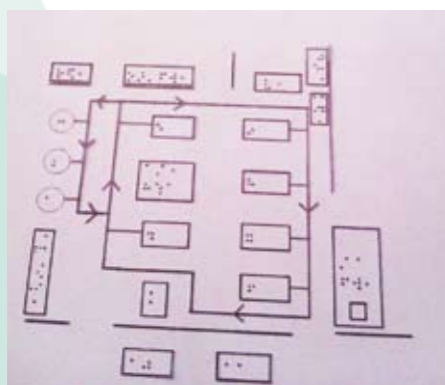

可魯四代盲用地圖



可魯四代導盲線

今年在確認訂位的工作上又再做了調整，去年因學生視力狀況較好，外場服務同學只要依據紙本預約名單即可進行來客確認，而帶位人員也可以自行依據客人人數多寡來安排座位，但今年外場服務人員僅有一名中度視障同學，其餘四名皆為全盲同學，來客確認及分配桌號這項工作就成為一項新工作，新增了一名櫃檯人員，專門負責確認預約、發餐、安排座位及打收據，依據學生的專長、特性及未來工作考量，由全盲的小源來擔任此工作。

再來是製作盲用點餐表，最初想沿用上學期點字洞洞板的概念，並結合按摩檢定學科戳點作答方式，讓全盲生用點筆在一般的點餐表上註記，但發現並不可行，這樣的思惟仍侷限在明眼人的觀點；又想到曾看過淑貞老師或有些學生用飛快的速度使用點筆及點字板做筆記，倒不如就直接用點字輸出吧！但又考量到並不是每個全盲生都擅長使用點字板，使用點字機不夠立即又過於吵雜；之後大緯老師利用鐵路補票的原理製作了用撕式點餐表，但又因實際操作不易而作罷；經過多次討論及實驗下，改良自大緯撕式點餐表的概念，結合按摩檢定學科測驗紙凸點格線、點字標註項目、數字，並以全盲生熟悉的圓點重點貼來畫記，歷經波折的盲用點餐表終於有了雛形！

原本考量到外帶接單程序繁瑣，全盲生狀況及盲用點餐表雛型無法標示外帶客人是誰，不方便服務外帶客人，但又思考到歷年來實習商店來客高峰期皆為下課時間外帶客人，無法僅靠中度視障的學生服務外帶客人，全盲生仍是有練習服務外帶客人的必要，便著手修改盲用點餐表：為了克服標記外帶客人的難題，我們仿照坊間常用的號碼牌，只要在點餐表上加上外帶欄位並教導學生如何畫記，再請其他人協助標記外帶飲料標籤即可，經過練習後現在已經有部份全盲同學可以完成外帶點餐工作。



大緯撕式點餐表

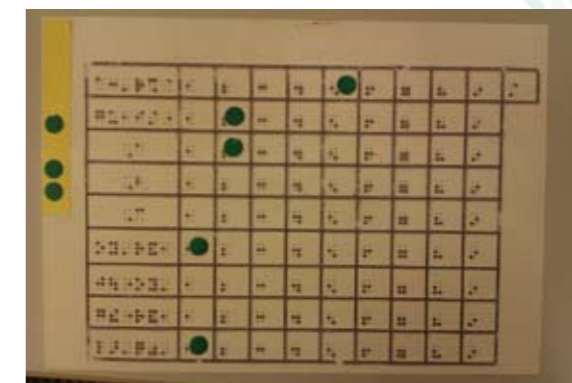

盲用點餐表

大緯撕式點餐表

解開摩斯密碼：內用5號桌，4人，1杯冰紅茶、1杯去冰紅茶、1杯冰咖啡、1杯熱咖啡、2份點心A、1份點心B、1份點心C

優點：讓全盲同學可徒手操作

缺點：實際操作不易，有些資訊無法呈現

盲用點餐表

解開摩斯密碼：內用5號桌，2人，2份點心A、1杯冰紅茶、1杯熱咖啡

優點：相關訊息皆可呈現在上面

缺點：製作過程較繁瑣；摺圓點貼紙須精細能力，且貼指紙容易脫落；使用時太大力凸點會脫落

克服了點餐技能後，接下來送餐也是一大挑戰，除了指導學生如何運用原本的止滑墊及飲料固定架等輔具來送餐之外，還新增了防漏杯蓋，以確保飲料在過程中不會打翻；為使外場服務同學送餐流程單純化，新增內場服務同學將該桌需要的餐具、糖球等放於餐具盒中，除了方便外場同學送餐外，更可以減少送餐過程中不必要的碰觸，以確保餐具的清潔。



小源發完餐券後確認店內空桌狀況



阿傑沿著導盲線將客人引入座



大壯使用盲用點餐表為客人點餐



小婷負責內場接單指揮大農裝飲料小釀擺餐點



小智為客人送上飲料及餐具盒



小君服務外帶客人

我覺得這段調整的過程雖然很辛苦，我也常常望著電腦螢幕或待在實習商店裡絞盡腦汁卻想不出個所以然，好險有大緯老師、乃勳主任、晴雯主任提供意見，智文老師提供店內定向空間指導，晴雯主任、大緯老師、德穗先生、惠瑛老師、聖淳老師協助指導學生，還有可愛的可魯三代庭瑀、淳仁、承庭、昭蓉回來經驗分享及協助，經過兩個月的訓練及三週的試營運活動，本學期白手杖可魯的店終於在11月15日正式營業了，可魯四代將以「親切的態度，有禮貌的服務，整潔的環境」來服務大家，期待您的光臨，與我們一同度過禮拜四下午的美味時光！我相信這一學年在白手杖可魯的店學習的經驗，也將會是他們人生中難忘的黃金時光！

展望

100 學年度各項體育競賽成果

學務處 許世景 主任

壹、前言

101年全國身心障礙國民運動會台北市代表隊由台北市政府教育局(體育處)主辦，由本校承辦比賽日期4月27日至30日為期4天在高雄市舉行，共有18種競技運動種類外，也辦理5種聯誼性運動，讓本次比賽有各種不同障礙類別選手有機會參與，同時來自全國22縣市選手齊聚一堂，藉此賽會進行一場結合競技與生命力之美的對話與交流。



貳、各項競賽

一、參加全國身心障礙運動會游泳及田徑項目

姓名	組別	項目	名次	成績
沈柏鴻	視障B1級 男子組	田徑-100M	第2名	13.54秒
沈柏鴻	視障B1級 男子組	田徑-200M	第3名	28.98秒
羅柏訓	視障B3級 男子組	田徑-100M	第1名	12.56秒
羅柏訓	視障B3級 男子組	田徑-三級跳遠	第2名	11.27M
羅柏訓	視障B3級 男子組	田徑-跳高	第2名	1.50M
羅柏訓	視障B3級 男子組	田徑-跳遠	第3名	5.06M
林津津	視障B2級 女子組	田徑-100M	第2名	16.71秒
林津津	視障B2級 女子組	游泳-50自由式	第2名	53.04秒
顏士翔	視障B2級 男子組	游泳-50自由式	第1名	31.36秒
顏士翔	視障B2級 男子組	游泳-100自由式	第1名	1:12.13
顏士翔	視障B2級 男子組	游泳-400自由式	第1名	5:57.84
顏士翔	視障B2級 男子組	游泳-100仰式	第3名	1:23.50
顏士翔	視障B2級 男子組	游泳-100蝶式	第3名	1:24.00
顏士翔	視障B2級 男子組	游泳-100蛙式	第3名	1:47.65
林正翌	視障B1級 男子組	游泳-400自由式	第2名	7:51.96
林正翌	視障B1級 男子組	游泳-100仰式	第2名	1:38.12
林正翌	視障B1級 男子組	49點100自由式接力	第1名	5:17.86



二、參加100學年度全國中等學校身心障礙者會長盃田徑錦標賽



姓名	組別	項目	名次	成績	
黃沐桂	視障組-B1	男子組	鉛球	第一名	3.07m
			200公尺	第一名	51.34秒
			100公尺	第一名	24.06秒
黃沐桂	視障組-B1	肢障組-T38級	100公尺	第一名	40.68秒
			200公尺	第一名(表演賽)	94.32秒
			400公尺	第一名(表演賽)	4:00.10
吳詩婷	視障組-B1	女子組	鉛球	第一名	3.32m
吳依芳	視障組-B1	女子組	標槍	第一名	8.85m
			鐵餅	第一名	4.68m
林津津	視障組-B2	女子組	鉛球	第二名	2.56m
			跳遠	第一名	3.10m
			100公尺	第一名	16.95秒
王采璇	視障組-B3	女子組	200公尺	第一名	37.50秒
			鉛球	第一名	5.90 m
			跳遠	第一名	3.27 m
江網鈺	視障組-B3	女子組	100公尺	第一名	16.55秒
			跳遠	第二名	16.86秒
			鉛球	第三名	2.63 m
李庭瑀	視障組-B2	女子組	鉛球	第三名	4.19 m
			鉛球	第一名(表演賽)	6.13 m
			標槍	第一名(表演賽)	16.50 m
楊依菱	視障組-B3	女子組	鐵餅	第一名(表演賽)	18.10 m
			鉛球	第二名	5.01 m
			跳遠	第四名	2.38 m
			100公尺	第四名	18.10秒

陳重羽	視障組-B1	男子組	標槍	第一名	19.54 m
			鉛球	第一名(表演賽)	7.62 m
			鐵餅	第一名	18.73m
沈柏鴻	視障組-B1	男子組	100公尺	第一名	14.23秒
			200公尺	第一名(表演賽)	28.33秒
			400公尺	第一名(表演賽)	64.92秒
林怡豐	視障組-B2	男子組	鉛球	第一名	6.98m
			跳遠	第一名	3.39m
			鐵餅	第一名	13.74m
謝凱垣	視障組-B2	男子組	鉛球	第二名	5.98m
			鐵餅	第三名	8.87m
			跳遠	第二名	2.75m
徐子鑫	視障組-B3	男子組	標槍	第一名	34.70m
			鉛球	第二名	7.39m
			鐵餅	第二名	19.5 m
吳承庭	視障組-B2	男子組	鉛球	第三名	4.87m
			鐵餅	第二名	9.01m
			跳遠	第三名	1.63m
吳政穎	視障組-B3	男子組	跳高	第一名(表演賽)	1.30m
			跳遠	第二名	4.16m
			三級跳遠	第一名(表演賽)	6.91m
郭秉祿	視障組-B3	男子組	200公尺	第二名	28.06秒

三、參加100學年度全國中等學校身心障礙者會長盃游泳錦標賽



姓名	組別	項目	名次	成績	
黃沐桂	視障組B1	國中男子組	50公尺	第一名	2:45.70
		100公尺	第一名	6:02.68	
林正翌	視障組B1	高中男子組	400自由式	第一名	8:08.84
		100仰式	第一名(表演賽)	1:45.51	
顏士翔	視障組B2	高中男子組	400自由式	第一名	5:58.07
		100仰式	第一名(表演賽)	1:31.85	
黃立銘	視障組B2	高中男子組	100蝶式	第一名(表演賽)	1:23.46
		100蛙式	第一名(表演賽)	3:53.62	
謝凱垣	視障組B2	高中男子組	50自由式	第一名	0:50.67
		100自由式	第一名	2:12.64	
徐子鑫	視障組B3	高中男子組	50自由式	第一名	0:38.49
		100自由式	第一名	1:32.41	
		100蝶式	第一名	1:59.00	

姓名	組別	項目	名次	成績	
吳詩婷	視障組B1	高中女子組	50公尺	第一名	1:12.10
王采璇	視障組B3	高中女子組	50公尺	第一名	1:15.94
曾雪宜	視障組B3	高中女子組	50公尺	第二名	1:33.50
林津津	視障組B2	高中女子組	50公尺	第一名(表演賽)	0:53.58
			100公尺	第一名(表演賽)	2:13.84
			100蛙	第一名(表演賽)	2:16.93

四、參加聖手盃游泳比賽



姓名	組別	名次	項目	成績
林津津	高中組	第五名	50蛙式	57.8秒
林津津	高中組	第七名	50自由式	47.52秒
謝凱垣	高中組	第三名	100自由式	2:05.94
謝凱垣	高中組	第三名	200自由式接力	2:56.77
黃立銘	高中組	第五名	100自由式	2:23.15
黃立銘	高中組	第三名	200自由式接力	2:56.77
顏士翔	高中組	第五名	50仰式	40.21秒
顏士翔	高中組	第三名	200自由式接力	2:56.77

五、參加捷榮盃分齡游泳救生賽



姓名	組別	項目	名次	成績
曾雪宜	女子組	100公尺自由式	第一名	3.49秒
曾雪宜	女子組	50公尺自由式	第四名	1.33秒
顏士翔	男子組	50公尺仰式	第二名	40.06秒
		50公尺蝶式	第二名	35.41秒
		200公尺混合式	第一名	3:20.14
		200公尺自由式接力	第二名	2:49.47
黃立銘	男子組	15 & 16歲50自由式	第五名	1:04.10
		15 & 16歲100自由式	第三名	2:28.06
		200公尺自由式接力	第二名	2:49.47
吳玠諄	男子組	50公尺自由式	第一名	29.74秒
		50公尺蝶式	第一名	34.27秒
		50公尺仰式	第一名	38.52秒
		200公尺自由式接力	第二名	2:49.47

參、結語

配合本市101學年健康促進需求，續加強推動晨間及課間活動，依場地、設施、時間之規劃實施健身運動，以培養學生規律運動習慣及提升學生每週課間運動3次人數比率，以落實健康體育之學習，並持續推動體適能333，人人擁有健康體位與增進運動技能。

展望

視覺障礙學生教學活動報導

教務處 王晴雯 主任 李昱昕 組長

Piaget的發展階段論，將人的發展分為感覺動作期、運思前期、具體運思期及形式運思期四階段。兒童學習由具體而抽象，學習經驗中80%透過視覺（Trief, 1998），感官經驗促進學習經驗的累積。根據教育學者分析，人類獲取經驗的途徑包括視覺經驗約占40%、聽覺經驗約占25%、觸覺經驗約占17%、味、嗅覺經驗約占3%及其他各種有機感覺約占15%，視障生僅能憑60%的感覺來汲取各種經驗（杞昭安, 1997）。Geruschat和Smith（1997）更認為視覺是人類獲取資訊的主要感官，估計有80%至90%的資訊經由視覺獲取，沒有一種感官能和視覺的速度和數量相提並論，且可遠距離獲取資訊。然對視覺障礙者而言，僅憑視覺之外的感官汲取各種經驗，導致學習上有其獨特且必需被支持協助的焦點。

視覺障礙者因為缺乏視覺的回饋，在學習上只能靠視覺以外的其他感官（教育部, 1993）。Kirk 和 Gallagher（1986）認為視覺障礙學生的學業問題，在入學後的前幾年並不見得特別明顯，相同的一份教材，視覺障礙學生大約比普通的同學多花二、三倍的時間，教師教學時的描述方式與教學方式是否因視覺障礙的學習特質調整，大大影響視覺障礙學生對教學內容的理解，視覺障礙者遇到學習問題時，自學教材取得不易；認知、語言、心理及社會適應能力發展的差異，也會影響視覺障礙者的溝通，討論問題的意願相對降低，解決問題的管道受限，長期下來，主動解決問題的能力訓練自然不足。視力的喪失，帶給學生的影響最主要的是無法透過視覺的管道吸收資訊，在教學活動中，課程的設計、教學的方式、教材的呈現、教學環境的安排，都必須顧及視障學生的學習需求，降低其在學習探索上諸多的困難與不便，藉由學校教育中呈現的教學活動，報導視障教育的教材設計、教學活動實施。

豐富又多元的教學活動剪影

幼稚部太鼓教學



邀請柏齡太鼓的漢堡老師來教導太鼓，每周五的上午校園中都會傳出轟隆隆的鼓聲，氣勢磅礴的陣仗加上整齊劃一的動作，北明太鼓隊蓄勢待發。



ㄟㄟㄟ，人怎麼變多了，原來是國小部同學要和幼稚部一起練習，歡迎北明太鼓隊增添生力軍。

健康與體育領域教學照片



教師透過實物模型讓學生了解身體器官構造

你是我的花朵，夠過實物讓學生更能了解花的構造了

社會領域教學照片



觸覺地球儀絕對是地理教師的好幫手，有老師的精闢解說加上它，地理課就是這麼有趣，讓我們一起繞著地球跑吧



對了解校園環境後，我們就要去校外定向囉



認識與熟悉校園無障礙設施

健體領域游泳教學照片



北明的游泳池設備已經是五星級，但更寶貴的是老師豐富及活潑多樣化的教學，北明游泳教學衝衝衝！

健體領域游泳教學照片



北明的學生動手做實驗，讓學生透過動手操作了解各種原理，看學生學得多開心啊。

表演藝術班展演實務/高三忠表演藝術上課照片



老師個別指導學生學習鋼琴



鍾生承諾樂團練習實況

音樂性課程



口琴進階課程，由陳忠港老師教導學生吹奏一首首動聽佑美妙的旋律



課後社團口琴社：哇！好熱鬧喔！忠港老師說吹口琴就是喜歡這種熱鬧的感覺

特殊需求輔助科技上課情形



輔助科技分為弱視及全盲學生組進行授課，提升學生資訊能力

專業團隊融入教學剪影



專業團隊物理治療師與體育教師共同討論適合融入課程之教學活動

服務知能學習照片



熟悉實習商店動線,進行定向的練習



為外帶客人的餐點進行準備工作



迅速完成內用之備餐



仔細聆聽老師的指導



確認工作盒的內容物



確認負責的工作項目



練習工作圍裙的穿法



開店前放置桌牌、餐巾紙



進行開店前的打掃工作



練習開店前的桌面清潔準備工作



安排今天預約客人的桌次



開店前的清潔打掃工作



確認今天的餐點內容



向外場人員確認點餐內容



迅速完成內用之備餐



送茶水練習



練習點餐服務



完成點餐表之記錄



練習送飲料茶水



練習送餐服務



進行點餐服務練習



確認內場器具的正確位置

知識+

花神概念在戲曲及民間節慶中之運用

國文科 許馨方 老師

摘要

本文第一部分概略探討花神源流並進行民間流傳十二花神版本比較；第二部分討論花神概念在戲曲《牡丹亭》及民間節慶「花朝節、花的節慶」的運用狀況。

關鍵詞:花神、花朝節、花祭、民間信仰

一、緒論

(一) 研究動機與目的

歷來研究花神概念在民間之應用，蓋以戲曲和民俗活動為主，但以進行各版本的十二花神之比較較少，本文概略進行此一比較，並作概略的歸納整理。此外，本文又試析花神概念在戲曲及民間節慶中的運用情形。

(二) 研究方法與範疇

本文以文本分析的方式對於前人的研究成果和相關文獻、資料進行整理和比較，從中國人對花意象的理解及文化符碼、民間信仰及傳說中的花神、十二月花神傳說、花神概念在生活及文學中的運用等，並提及古代花朝節的源流及現代花祭和花節等相關活動的演變。

二、研究內容

(一) 中國人對花意象的理解及文化符碼

花在中國的文化中不僅是美感的代表，更具有道德的象徵義。中國文人雖以儒家無傳統，但在淺意識卻深受道家思想的影響，道法自然，講究天人合一，因此在他們的意識深處，花木不僅是外在的自然物，更是與人類一樣的具有道德生命的形體。他們認為，宇宙間無非有三種活的生物：人、禽獸、花木，這三者無等級上的差異，它們都是天、地的產物，區別在於「人順生、草木倒生、禽獸橫生」。動物本諸天，所以實順天而呼吸以氣；植物本諸地，所以根順地而降以津。故動物取氣於天而乘載於地，植物取津於地而生養以天。由於花木和動物在生命形式這一本質的規定性上是一致的。就是因為他們把花木自作有生命的人看待，自作朋友看待。

人所共知的「歲寒三友」，指松、竹、梅；「花中四君子」指梅、蘭、竹、菊；「花中十二師」分指牡丹、蘭花、梅花、菊花、桂花、蓮花、芍藥、海棠、水仙、臘梅、杜鵑、玉蘭；「花中十二友」為珠蘭、茉莉、瑞香，紫薇、山茶、碧桃、玫瑰、丁香、桃花、杏花、石榴、月季；「花中十二婢」為鳳仙、薔薇、梨花、李花、木香、芙蓉、蘭菊、梔子、繡球、罌粟、秋海棠、夜來香，及「花王、花相」指牡丹、芍藥等說法，都表現了以花比人、以人比花，把花當人、把人當花的現念。¹

花神精神觸及生命本質的至善至美，自由自在的主客體高度融合的唯美境界，天人合一必須通過「遊樂」原則才能得以生動體現遊樂是人的天性，至樂、天樂、率性，求樂與無害的快感是人的內在本質追求，因此，搭建一個平臺來展現天人合一的豐富內涵和魅力，實現審美，豐富人們的精神文化生活，淨化和提升人們的道德修養。²而道家的暢神自然審美觀主張賞花人在清新自然的賞花審美環境中，動用五官和肺腑，全身心投入地與花融為一體，人的身心均獲得了自然美的滋補、療養與慰藉，實現了天人合一、天人合一的最高自然審美境界——這正是道家賞花審美所追求的在天地大化中尋求「暢神」的自由境界。道家在中國古代賞花審美實踐中所體現出了「以賞花審美為暢神之情、養生之藝及樂生之趣」的花文化傳統精華。³

（二）中國民間信仰及傳說中的花神

中國的花卉文化開始於先秦時期，《詩經》、《周禮》、《楚辭》等書都記有關於種花、賞花、詠花的文字；人們的食衣住行與花卉文化緊密結合，無論歲時節慶、遊藝娛樂、民情風俗等都可與花卉有關，遂形成了許多關於花神、花仙的傳說。

由於人們認為萬物有靈，花的美醜、生死榮枯，應該有一位司命之神在主宰，於是人們學樣於朝廷的「司花之官」，認為民間應有「司花之神」，且因為朝廷官階之不同加上人們的多神觀念，花神的世界裡，亦有總分之差異，即總花神與眾花神之別。⁴

中國幅員廣大，受到時空背景環境等條件的影響，中華民族對於花神的觀念及形象有各種不同的認知，而這些花神們多以傳說或民間故事的形態呈現。

花神的形成原因不同，職司亦不盡相同，據鄭芷芸研究，花神的產生有些是「由花生人形」，例如中國西南地區壯族或少數民族所信仰，掌管生育的「造人的創世神」——花婆；有些則是「由人生花形」，例如娥皇、女英投江自盡後化成水仙花。在花神職司方面，有的管轄天上地下眾界花草樹木、五穀雜糧的生成；有的掌管生育。前者如：農業生活中，人們將親嘗百草、受民耕作的神農氏、勸導百姓遵循自然的規律從事農業生產的顓頊帝封為「花皇或花王」，或道教中，原本管理百穀禽鳥草木，後來演變為主春夏長養的女夷，被封為「花神」；後者如西南地區的生育之神「花婆」，以上所列，最後成為民間信仰中的一部分。另有一部分花神，僅有神名，未必具有神威，例如，透過文人對花寓以文化意涵及浪漫的想像，所創造出的「十二花神」傳說。

不論成因與職司如何，大致可說：最早的花神是源自於人們對花符號的理解，而促成花

神型態多樣貌的推手，則多歸功於中國民間傳說與文人雅士浪漫的想像力。¹花神概念透過民間傳說的演變及文人、畫家創作的潤飾，在貴族及庶民文化中呈現多元的藝術型態，其中又以「十二花神」為要。

底下將以表格方式呈現民間流行的十二花神及相關傳說，根據這些流傳版本可整理出以下結論²：

1、花神中，為皇帝之女、后妃者，有十三人；絕代佳麗六人；文人、詩人十一人；皇帝、富豪、平民各一人；虛構人物六人；另有北宋大將楊業之妻與子各一人，合計女花神二十三人，男花神十八人。由此可知花神不一定須為女性，十二個月令的花與花神，或因地域的不同而有所差異，但有一點是可以肯定的，那就是人們尊崇真善美的態度，讓美好的形象及心目中那些對國家、社會有影響力的人，可走上神仙之列。

2、這些花神所屬之朝代，上古時代二人，春秋戰國三人，漢代五人，魏晉南北朝十一人，唐代十人，五代一人，宋代五人，明代二人。推測魏晉六朝與唐代的藝術風氣亦有助於花神故事的形成。

3、花神形成的原因各異，有的花神同時兼具多項原因，例如她可能愛花，故以那種花為裝扮，死後便化身為該花神。因此大致可歸納為：人死後化身為花神（五人），因妝容得名（五人），託花寓志或喻人（八人），因著作得名（五人），因傳說故事得名（九人），因愛花得名（十三人），另有待考者（三人）。

（三）花神概念在生活及文學中的運用

承前所述，花神概念透過民間傳說的演變及文人、畫家創作的潤飾，在貴族及庶民文化中呈現多元的藝術型態及運用方式，例如小說戲曲、工藝作品、塑像畫像、詩詞楹聯、節慶活動等，以下茲就「戲曲」及「節慶活動」試做說明。

1、戲曲

依花神概念創作的小說或戲曲為數眾多，例如，唐代段成式《酉陽雜俎》的花神故事、南唐沈汾《續仙傳》中的杜鵑花神、清李汝珍《鏡花緣》中的百花仙子等，本小節將以明代湯顯祖的《牡丹亭》為例介紹。⁷

明代湯顯祖的劇作《牡丹亭還魂記》第十齣〈驚夢〉，女主角杜麗娘和丫環春香到花園遊玩，麗娘困倦在園中睡覺，夢中遇一書生求愛，兩人歡愛之後，麗娘醒來若有所失。在這個劇情中，男女主角的相遇及幽媾本是自然發生，作者安排花神的出現作為二人夢遇的保護者，且看：

（末扮花神束髮冠，紅衣插花上）「催花御史惜花天，檢點春工又一年。蘸客傷心紅雨下，勾人懸夢綵雲邊。」吾乃掌管南安府後花園花神是也。因杜知府小姐麗娘，與柳夢梅秀才，後日有姻緣之分。杜小姐游春感傷，致使柳秀才入夢。咱花神專掌惜玉憐香，竟來保護他，要他雲雨十分歡幸也。

1 李明泉、顏複萍：〈花神精神與遊樂原則的完美融合——天人合一的提出及其實踐〉，中華文化論壇，2008年第4期。

2 陳秀中、王琪：〈花人同化暢神樂生〉（北京：林業大學學報，2010年2月），第32卷。

1 李璠平：〈古人的花木觀〉，中華文化畫報，2011年5期。

2 李明泉、顏複萍：〈花神精神與遊樂原則的完美融合——天人合一的提出及其實踐〉，中華文化論壇，2008年第4期。

3 陳秀中、王琪：〈花人同化暢神樂生〉（北京：林業大學學報，2010年2月），第32卷。

4 鄭芷芸：〈中國花神信仰及其相關傳說之研究〉，臺北大學人文學院民俗藝術研究所碩士論文，2008年，頁16。

[鮑老催] (末) 單則是混陽烝變，看他似蟲兒般蠢動把風情煽。一般兒嬌凝翠綻魂兒顫。這是景上緣，想內成，因中見。呀，淫邪展汗了花臺殿。咱待拈片落花兒驚醒他。(向鬼門丟花介) 他夢酣春透了怎留連？拈花閃碎的紅如片。秀才纔到的半夢兒；夢畢之時，好送杜小姐仍歸香閣。吾神去也。(去)

因為男女雲雨之事不便在舞台搬演，因此為了過場需求，需要另外安排一個角色，故湯顯祖設計了花神上場演唱，藉由花神「專掌憐香惜玉」的職責，保護花容月貌的杜麗娘與柳夢梅完成幽婚，並藉由花神之口道出杜柳二人之姻緣，表達兩人行為的合理性。

元明愛情戲中，花園常是青春愛情發生之場所，而本齣戲中花神雖非劇中重要角色，但的確間接成了柳杜浪漫愛情的守護者，故可說花神在《牡丹亭》一劇中扮演了類似民間信仰中「月老」的角色了。但是作者不安排月老上場，反而設計「花神」一角有何作用呢？據朱淡文在《紅樓夢研究》一書中所言：

月下老人的形象不美，尤其是需要婚姻之神在舞台上露面時，白鬚飄拂的月下老人到底不太漂亮。所以後代的劇作家又臨時設計了一些婚姻之神。如湯顯祖《牡丹亭·驚夢》中的花神（男性）。³

此外，朱淡文也認為，傳統的月老形象「只管婚配，從不顧及男女雙方的感情和意願。他以老頭子的形象出現，似顯示了封建家長在婚姻上的權威身分。」⁴ 因此，花神的形象似乎為愛情的發生點綴了幾分美麗與浪漫。

且這位花神兼具月老身分，不只護花，更護人，筆者認為，杜麗娘貌美如花，麗娘將死時，說她是「風剪了玉芙蓉。」麗娘死後，鬼判大人亦形容麗娘是「杜鵑花魂」，設美麗女子是花的一種表現，則花神護花使其得到欣賞，更為自然之事，故花神於照料園中花木，也照料世間男女的愛情，似乎都比月老一角更適合。

然而，湯顯祖的文本中本只有一位花神，為何到後來舞台演出皆為「十二花神」呢？據清乾隆時期袁棟《書隱叢說》：

湯若士《牡丹亭》船其中有花神，雍正中李總督衛在浙時，於西湖濱立花神廟，中為湖山土地，兩廡塑十二花神，以像十二月，陽月為男，陰月為女，手執花朵，各隨其月，其像坐立欹望不一，狀貌如生焉，都中都城隍廟儀門塑十三省城隍像，撫州紫府觀真武殿有六丁六甲神，六丁皆為女子像。西湖之花神，其意仿此意歟？今演《牡丹亭》傳奇者，亦增十二花神焉。

崑曲史家陸萼庭據此認為：約在雍正末，乾隆初，《驚夢》由眾花神明確為「十二花神」。洪惟助主編《崑曲辭典》釋「十二花神」條⁴、吳新雷主編《中國崑劇大辭典》「十二花神入夢鄉」條，均從此說。

但據徐扶明〈《驚夢》中的堆花〉引梁章巨《楹聯叢話》所記：「西湖花神廟在孤山下，跨虹橋之西。雍正九年，總督李敏達所建。中祀湖山之神，旁列十二花神……相傳湖山正

神，及李公自塑其像，其旁列花神，皆李之姬侍，實有其人。」⁵李敏達即李衛，若依此說，則西湖花神廟十二花神應皆為紅顏，清代舞台搬演之〈驚夢〉有男有女，應不是仿西湖花神。徐扶明又認為：「早在明朝初年，蘇州虎丘就已建有花神廟，傍列十二花神。明清崑曲演員，多為蘇州人，那麼〈驚夢〉增十二花神，係來自蘇州虎丘花神廟，可能性比較大。」

不論西湖花神廟或虎丘花神廟，崑曲戲班從花神廟得到啟發，從而增添十二花神，固可聊備一說，然而「十二花神」進入《牡丹亭》，或許與民間信仰有更深層的關係。由本文前述可知，花神首先是作為一種民間信仰而存在，與人們的日常生活、歲時節慶、遊藝娛樂等民俗活動關係密切。自南宋以來就有關於花神廟的紀錄，更有「花朝節」為花神慶生等活動，花神概念深植民心，後則多被文人用來作為創作的題材。因此在《牡丹亭》各傳本的歷史發展及舞台搬演的藝術需求下，十二花神被寫入是可以理解之事。

十二花神進入崑曲後，主要的表演形式為合唱與群舞。據姚小鷗及李陽的研究，這樣的表演方式與民間歌舞「花鼓燈」有關，例如福建晉江安海流傳用來為王母娘娘賀壽的「四季花神」民間舞蹈，就是由八個女子裝扮為仙女，服裝還飄著彩帶，演員手中托紅盤，盤中裝四季花名，如牡丹、蓮、菊、梅等，表演時八人排兩橫排，隊形前後左右二人交叉繞圈。劇場上的《牡丹亭》即吸收了民間舞蹈的特色，結合崑曲的藝術特質，形成相應的表演形式。

至於哪些花神該被選上舞台，其扮相為何？依照各流傳版本，除大花神外，計有值月花神十二人，有時增設閏月花童一人；其單月者為男花神，雙月者為女花神。在《堆花神名字穿著串頭》一書中，對於花神神名、扮像服色、手執花樣，詳載無遺，選錄於下：

- (一) 大花神，正生色扮。戴花神帽。三髯。穿四時花顧繡出擺衣。手執金瓶，插牡丹花。
- (二) 閏月花神，為莫茨門主瑞草靈芝，丑色扮。戴小紫金冠。拍粉。手鐲腳鐲，項圈多鬚頭。穿顧繡採蓮衣，大紅繡褲，棕鞋。左手拿靈芝千年運，右手拿棕掃帚。
- (三) 正月花神，為庾嶺仙官梅占魁，小生色扮。戴文昌帽。穿張生衣。執瓶，插春梅花。
- (四) 二月花女，為嵩嶽夫人，雪杏花艷，小旦色扮。插鳳翠過翅。穿舞衣。手執玉蘭花。
- (五) 三月花神，為武陵學士白碧桃，小生色扮。戴巾。穿褶子，內披風。手執桃花。
- (六) 四月花女，為婪尾仙姑愛薔薇，貼旦色扮。禿頭梳螺螄頭。穿西湖景白綾裙，大紅褲，顧繡採蓮衣。左手提花籃，內鶯粟花，右手執杏花並花鉤。(鉤如符節式)
- (七) 五月花神，為紅巾使者噴火榴紅，淨色扮。戴硃砂判帽。醬色面，紅飛髯。穿大紅圓領，掛肚紫甲裙。肩背葫蘆，內菖蒲，蜀葵花。手持柘榴花。
- (八) 六月花女，為華墩仙媛並頭蓮，小旦色扮。梳頭，項圈，紗罩，手鐲。穿元色顧繡紗採蓮衣，月華裙。手執荷花，持鵝毛扇。
- (九) 七月花神，為五萼大夫海棠仙，小生色扮。戴晉巾，紮帶。穿花褶子，繫宮條。手執海棠花。
- (十) 八月花女，為金英女史桂子蘭生，旦色扮，扮如嫦娥式。手執桂花。

⁵ 詳細資料請參見附錄一及附錄二的表格內容。

³ 鄭芷芸：《中國花神信仰及其相關傳說之研究》，臺北大學人文學院民俗藝術研究所碩士論文，2008年，頁16。

⁴ 鄭芷芸：《中國花神信仰及其相關傳說之研究》，臺北大學人文學院民俗藝術研究所碩士論文，2008年，頁16。

- (十一) 九月花神，為晚香居士黃菊老人，付色扮。白頭陀，戴大荷葉巾。粉紅面，白飛髻。穿鬥褶子，繫宮條。拄杖。手執菊花。
- (十二) 十月花女，為錦城仙子芙蓉貌，正旦色扮。兜頭，翠過翹。穿銀紅綾襖，外罩藏袖錦披風，宮條上繫白葫蘆。手執芙蓉花。
- (十三) 十一月花神，為雪紅令寒雅郎，外色扮。戴東坡巾。白三髻。穿沉香緞褶子，外罩披風。手執水仙花。
- (十四) 十二月花女，為九英仙女考裴臘女，老旦色扮。白髮，帕子兜頭。穿沉香緞老旦衣，外罩冰梅披風，帕子打腰，左手抱喜神，右手執臘梅花。

此鈔本為乾隆時梨園故物，於此可窺見當時演唱堆花一場之花神，每人均有「報名」；而某種角色扮某神，某神扮像與所持之花樣，俱有準則，規律謹嚴如此，崑劇之價值亦可概見。

另外蘇州戲曲研究室所編《崑劇穿戴》中也記有十二花神官名、扮相，與《堆花神名字穿著串頭》雖稍有出入，但大體而言這些花神都是六男六女，由末、生、旦、外、淨等一同搬演。惟近代來，配合舞台演進，十二花神在性別、人數、唱曲上也發生了許多變化，像是花神人數不拘於十二，有時根據表演做相應的調整，例如梅蘭芳電影版《牡丹亭》共有二十二位花神，場面壯麗；蘇昆張繼青舞台版、北昆魏春榮版具為八個小旦；白先勇青春版《牡丹亭》由三位男花神和十位女花神組成。

十二花神的出場除了可以呼應民間花神信仰，從表演形式上，擴大了場面的鋪排及隊形的變化，更增添了舞台浪漫的美感，尤其到了近代白先勇青春版《牡丹亭》中，十二花神各個精雕細琢、服裝華麗、舞姿曼妙，婉轉動人，形成了絕佳的視覺享受，也使〈驚夢〉成了《牡丹亭》最受歡迎的一齣。

2、節慶活動

(1) 古代花朝節

花朝由來已久，最早在春秋的《陶朱公書》中已有記載：「二月十二日為百花生日，無雨，百花熟。」其實花朝日期因地而異，有二月初二，有說二月十二日，也有說為二月十五日，唐宋兩代則多以二月十五日為花朝。

花朝，可能源於早期「百穀生」，也就是開始種穀的日子演變而來；也有說源自「百蔬生」，因為早期原始社會採集野菜而食，而農業進步後，二月是開始種植蔬菜的時節，欣欣向榮之景之正要展開。不論花朝的源起是五穀或菜蔬，到唐宋都以花卉為主了。

這個節日也稱為百花節，是壯、白、漢族人民都有的民間傳統節日，基本上節慶日期都在農曆二月，但具體日子各族又有所不同。

壯族人民的花朝節又稱百花仙子節，在農曆二月初二，流行於廣西龍州、寧明等地。傳說這一天是百花仙子的生日。每年臨近過節，姑娘們便忙著做繡球，煮糯米飯，小夥子們則自備心愛的禮物。到了節日這天，男女青年都湧到盛開紅花、象徵百花仙子的木棉樹下，開始以歌雨為主的慶祝活動。男女青年三五成全，互相對歌。對歌中，必有歌頌百花仙子的內容。隨著

男女對歌情深，便拋繡球和贈禮物。小夥子收到繡球後並不帶回家，而是到傍晚時分，將分手回家時，將繡球拋到木棉樹上，表示將繡球送給百花仙子，以祈求百花仙子保佑愛情常紅，心地潔白，子孫像木棉花一樣繁盛。這是花朝節最後一個儀式，他寄託著壯家人民的美好願望，一直沿習至今。

白族人民的花朝節流行於雲南大理一帶，於每年農曆二月十四日舉行。每到節日，家家把自己的盆栽花木擺在門口，搭成一座座花山，形成一條條花街。據大理縣誌稿載，十四五等日為春會，又名太平會，鄉人爭勝陳列古玩，並以花木之嘉美者，壘集花山為點景之助。至今大理城裡，每逢花朝節，附近村寨居民都要身著盛裝，前來觀賞絢麗多彩的花山花街，人數多達萬人。⁶

漢族的花朝節流行於華北、華東、中南等地。據南宋吳自牧夢梁錄二月望，仲春十五日為花朝節，浙江風俗，以為春旭正中，百花爭放之時，最堪游賞。

花朝節目的在慶賀百花生日、花王，亦稱花神之誕辰，民間嫁娶、納採、問名等習俗均以是日為吉。該日之慶祝活動有享祀花神、賞花撲蝶、種花挑菜、勸農祈豐、製花糕花酒、踏青賞紅等，所謂「賞紅」即閩中女子剪五色彩繪、布條黏於花枝上，謂之賞紅。花朝節風俗至晚在宋代已經形成，主要以娛樂性質為主；到了南宋，花朝節逐漸發展出宗教活動，但尚未與花神信仰有直接關係，此時，花朝日也發展出「勸農」文化；到了明代，隨著花神信仰普遍流傳於民間，花朝節遂與花神信仰結合，成為帶有宗教色彩的節日；至清代，對花朝節祭祀花神的文化更為重視，且蔚為風尚，流行全國。

(2) 現代花祭、花節

現代花神信仰雖非祭祀的主流，但由於觀光產業的發達，將花神意象、花祭概念運用到各式觀光活動內，可增添旅遊時的浪漫風情，並帶來較多的收益，故近年來各種花節應運而生，例如氣候溫暖的臺灣，一年四季各色花朵綻放，受到日本櫻花文化的影響，近年來，一到春天，有些地方會舉辦小型的賞櫻活動；到了國曆四、五月，油桐花開，全省客家桐花祭盛行；時序入夏，蓮花季也來臨。西元2011年，臺灣更承辦了世界花卉博覽會（簡稱「花博」），將花卉文化更提昇了層次與意義。底下選擇幾項具特色的花節活動茲作介紹：

中國南京花神節於3月12日舉辦，南京在情侶園舉辦「花朝節」，模仿傳統供奉花神，另外製作花神燈，猜燈謎，吟詩作對、男生女生對對碰，投壺，種許願樹等類似情人節的趣味活動，同時大學生們還表演了漢服秀、古琴等才藝。

中國蘇州泰泓花神節乃民間創辦社區型民俗活動，根據傳統節慶的典故發揚光大，其核心理念有：自然理念的「生命回歸」儀式、傳統理念的「百花賞紅」儀式、生態理念的「踏青嘗鮮」儀式。⁷

臺灣桐花廣泛種植在鄰近山林的客家地區，自基隆、臺北土城、桃園大溪龍潭、竹苗客家

⁶ 本文使用《牡丹亭》文本為：湯顯祖原著，徐碩方、楊笑梅校注：《牡丹亭》，臺北市：里仁。1999年10月

⁷ 〈驚夢〉《牡丹亭》，頁61

庄到雲林古坑，每到四、五月時皆可見桐花的蹤影。滿山遍野的油桐樹曾是客家早年重要的經濟作物，為地方帶來產業契機，例如油桐子可以提煉桐油、油桐木則做為製作民生用品的基本材料。當時臺灣的物質環境比較貧乏，油桐木所衍生的經濟價值，也成為許多客家人輔助家計的重要來源，養活了許多客家鄉親，因此，客家族群對油桐、對山林、對自然有深厚的情感和由衷的感恩。

自2002年起，由行政院客家委員會創辦的「客家桐花祭」，除了邀請民眾賞花、遊客庄之外，一直傳承著祭拜山神的隆重儀式。祭天大禮，一方面代表對山林大地的感激與崇敬，另一方面也喚起客家子弟再造鄉土與人文的遠景；蘊涵著敬天法地、肅穆潔淨、虔誠祈福的精神，更鼓勵大家不忘根、不忘本。如今，油桐樹在民生上的經濟價值雖然不再，卻成就出現代桐花祭的美麗經濟。所以客委會舉辦桐花祭，是用「祭」典的虔誠來舉辦，而不只是代表開花的「季」節而已。

臺南縣白河鎮及桃園縣的觀音鄉，近來配合觀光產業的發展，每年舉辦蓮花季的盛會，有「南白河，北觀音」之稱。每年的六月開始，在這兩處陽光燦爛的小鎮裡，迎面可見一池池盛開綻放的蓮花，迎面撲鼻的香氣和花兒多采的樣貌，為此地增添了不少綺麗風光。自六月到八月，這段蓮花盛開的季節裡，這兩地分別舉行「白河蓮花節」、「觀音蓮花季」，除了可欣賞蓮的美與清新幽雅外，各種蓮子大餐歡迎遊客來享用。

台北花博會的「花與神話」，2012花現台北一爭豔再現，檔名為「花與神話」，展期九天，因傳說農曆二月十五是百花的生日，人們稱之為「花朝」，百花也以各種不同的容顏繽紛了大地。在百花的傳說中，以農曆十二個月的代表花卉與花神的傳說最令人神往，因此分別規劃了12個區域來表現十二花神及其代表花卉。其中穿插運用具體寫實及情境寫意手法讓民眾享受以花卉為表現的生動空間。⁸

三、結論

在中華文化所影響之處，花、花節和花神等與花相關的概念一直在民間十分地廣泛運用，本文僅概略探討花神戲曲及民間節慶中的部分將文獻和資料略作整理，其能找出花神此一概念和形象在未來的發展與應用的前景，使古文化能夠被後人所傳承與創新，為民間文學增添更多的活力。

附錄一:各版本的十二花神 (製表:許馨方)

十二花神	江南地區流傳最廣的版本 ¹	晚清畫家吳友如 ²	晚清學者俞曲園〈十二月花神議〉 ³	近代畫家 王叔暉 ⁴	中國北方(黃河以北) ⁵
月份	月令花與花神				月令花
一月	梅花 1、梅妃江采蘋 2、壽楊公主	梅花 男神:柳夢梅	梅花 男神:南朝梁 何遜 女神:壽楊公主	梅花 梅妃江采蘋	迎春花
二月	杏花 楊玉環	杏花 楊玉環	男神:蘭花 屈原 女神:杏花 阮文姬	杏花 楊玉環	杏花
三月	桃花 息夫人	桃花 男神:楊延昭	桃花 男神:劉晨、阮肇 女神:息夫人	桃花 戈小娥	桃花
四月	牡丹 男神:李白	薔薇 張麗華	男神:牡丹 李白 女神:薔薇 麗娟	牡丹 麗娟	牡丹
五月	石榴花 男神:鍾馗	石榴花 男神:鍾馗	石榴花 男神:孔紹安女神: 李氏	石榴花 公孫氏	石榴花
六月	蓮花(荷花) 西施	荷花(蓮花) 西施	蓮花 男神:南朝齊 王儉 女神:唐代 晁采	蓮花(荷花) 西施	荷花
七月	葵花(秋葵、黃蜀葵) 李夫人	鳳仙花 男神:石崇	男神:雞冠花 陳後主 女神:玉簪花 李夫人	玉簪花 李夫人	蘭花
八月	桂花 徐惠	桂花 綠珠	桂花 男神:晉代卻詵 女神:徐惠	桂花 綠珠	桂花
九月	菊花 男神:陶淵明	菊花 男神:陶淵明	菊花 男神:陶淵明 女神:左貴嬪(左芬)	菊花 梁紅玉	菊花
十月	木芙蓉花 男神:石曼卿	木芙蓉花 謝素秋	木芙蓉花 男神:北宋學士 石曼卿 女神:唐代 飛鸞、輕鳳	木芙蓉花 五代 蜀國花蕊夫人	月季花
十一月	山茶花 男神:白居易	山茶花 男神:白居易	山茶花 男神:湯若士(湯顯祖) 女神:楊貴妃	山茶花 王昭君	梅花
十二月	水仙花 娥皇 女英	蠟梅 老令婆	男神:臘梅花神 蘇東坡、黃庭堅 女神:水仙花 梁玉清(織女之婢)	女花神 洛神甄宓	水仙
總花神	女夷、神農氏	無	男神:迦葉尊者 女神:魏夫人	無	周敦頤 顯頊帝

8 朱淡文(1991年):《紅樓夢研究》,臺北市:貫雅文化,頁78。

附錄二:中國十二月花神傳說故事 (製表:許馨方)

代表花神	傳說	花神身分及成為花神的原因
一月 梅花	壽楊公主 《太平御覽》寫著：南朝宋武帝之女壽陽公主，喜愛梅花。某年正月初七，梅花盛開，公主在含章殿簷下小憩，有朵梅花正巧飄落公主前額，留下五瓣淡紅的梅痕，揩拂不去。皇后見之，直覺公主更加漂亮，建議將梅痕保留。三天後，才經水洗脫落。自此，宮女們競相仿效，後人謂此為「梅花妝」，另說壽陽公主為梅花精靈所化。	南朝宋武帝之女。梅花精靈的化身、梅花妝聞名。
梅妃江采蘋	江采蘋深受唐玄宗寵愛，因采蘋愛梅，玄宗命人於其所居宮苑遍植梅樹，並封其為「梅妃」。後來，唐玄宗移情楊貴妃，而冷落江采蘋於梅園宮苑；安始亂後，玄宗回宮尋梅妃，可惜梅妃早已死於亂兵之手，園中徒留點點殘梅，傳說這些殘梅便是梅妃的靈魂所化。	唐玄宗之寵妃。死後化身梅花，被尊稱為梅花花神。
何遜	南朝梁詩人何遜，字仲言，今山東鄒城縣人。據傳他在楊州的官署，栽植古梅一株，何遜經常坐在梅樹下賦詩吟詠。後來何遜遭調洛陽，時時思念那株朝夕相處的老梅樹，因此透過各種管道，請調回揚州。到任之日，老梅樹正開著花，歡迎知己好友何遜的歸來。	南朝梁詩人愛梅至深，寧可降官也不願離開心愛的梅花。
柳夢梅	柳夢梅原名柳春卿，因有一天夢見自己走到一個花園中的梅花樹下，遇見一位美麗少女，少女對他說：「柳生，柳生，遇俺方有因緣之分，發跡之期。」爾後，柳春卿便改名為柳夢梅。	明代傳奇《牡丹亭》之男主角。梅花是書中男女主角的媒人，成就一段才子家人的姻緣；除此之外，柳夢梅與梅花的關係並不深。
二月 杏花	楊玉環 傳說一：據傳小時候的楊玉環，皮膚既粗又黑，標準醜小鴨。楊家後院有顆杏樹，每年結出的杏果，是楊玉環小時候最喜愛的零嘴，加上平時又以杏仁來保養肌膚，這些杏果、杏仁，竟讓楊玉環脫胎換骨而為中國四大美人之一。明代的「楊太真紅玉膏」秘方，就是以杏仁為主，加上滑石粉、輕粉，婦女用之，肌膚細嫩如嬰兒。 傳說二：安史之亂時發生馬嵬坡兵變，唐玄宗不得已賜死楊貴妃，後來眾人將楊貴妃的遺體懸掛於佛堂前的杏樹上。平亂後，唐玄宗欲移葬貴妃遺體，只見一片雪白的杏花紛飛，不見貴妃的遺體了；玄宗回宮後命道士尋找貴妃之魂，然而貴妃以成海上仙山之神仙了。	唐玄宗之寵妃。 1、膚如凝脂，可為杏仁代言。 2、死後化身杏花神。（此說較為普遍）
阮文姬	唐代朱揆所著的《玃小志》云：「阮文姬插鬢，喜用杏花」。「杏有處女的嬌羞又頗具風情」，陶溥看見阮文姬的粧扮後，直謂：「人面和花色，恰似雙艷。」因此俞曲園在「十二月花神議」中，認為阮文姬才是杏花的知己，捨楊玉環，改封阮文姬為花神。	唐代美女。以杏花裝飾自己。
二月 蘭花	屈原 俞曲園改杏花為蘭花，乃因蘭花比杏花更香，而屈原《離騷》中曾以蘭、蕙的香草自喻。「朝飲木蘭之墜露兮，夕餐秋菊之落英，苟余情其信姱以練要兮，長顛頷亦何傷？」他親手在家「滋蘭九畹，樹蕙百畝」，把愛國熱情寄託於蘭花，並贊蘭花「幽而有芳」，且常身佩蘭花，故後人把蘭花視為花中君子與國香，並把蘭花作為高尚氣節和純真友誼的象徵。	戰國時代楚國愛國詩人以蘭草自喻，把愛國之情寄託於蘭花，故名。
三月 桃花	息夫人 春秋時期，楚文王滅息後，擄回息侯夫婦。息夫人貌美，楚文王強佔為妻並生二子。息夫人為了見息侯一面，忍辱偷生。某天，趁文王外出打獵，溜出宮與息侯見最後一面，然後雙雙殉情。楚文王回來後知道此事大為感動，便以諸侯禮合葬息侯夫婦於漢陽城外的桃花山上，此時正是桃花盛開的三月。楚人因感念媼氏之忠烈，立桃花夫人廟祭拜，並稱她為桃花神，有詩為證：「莫以今時寵，而忘舊時恩；看花滿眼淚，不共楚王言。」 劉晨、阮肇 據劉義慶《幽明錄》載：漢明帝永平五年，劉晨和阮肇相偕上天台山採藥，不幸迷路。忽見桃花林，在摘食桃子時，巧遇仙女，締結良緣。十天後兩人求去，返回塵世，已過七代。俞樾「十二月花神議」，將二人例為桃花的男神。 楊延昭 楊延昭人稱「楊六郎」，抗禦北邊外患，在討伐契丹的戰爭中立下許多汗馬功勞。因桃能逐鬼，一如楊延昭能克敵，故封為桃花花神。	春秋息國夫人（息媼）殉情後葬於桃花山，後然感念其事蹟，立廟祭祀，並尊稱她為桃花夫人，成為桃花神。
四月 牡丹	李白 李白著《清平調》三首，詠楊貴妃也詠牡丹花，成為膾炙人口的名作。	唐代大詩人。因作品得名。

四月 薔薇	張麗華 據史載張麗華髮長七尺，擁有絕世美貌，性格聰慧，因深受寵愛，甚至干涉朝政，朝上百官奏事，陳後主總是抱著張貴妃坐於膝上，視她為第一紅顏知己。後來隋軍覆滅陳朝時，張麗華與陳後主一同躲入宮井之中避禍，但被隋軍發現，隋軍元帥晉王楊廣被姿色妖媚的張麗華所吸引，欲納為愛妃。元帥長史高穎卻因張麗華的美貌和狐媚手段，感到擔憂，勸楊廣斬之，棄屍於青溪中橋，死時三十歲。 麗娟 據《太平廣記》記載，麗娟是漢武帝晚年寵幸的妃子，入宮時年僅十四歲，呼氣猶如蘭花吐芳，皮膚白晳柔潤，吹彈可破。她每次唱歌都由樂師李延年伴奏，在芝生殿旁唱《迴風之曲》時，庭院的樹葉往往被震得紛紛飛落，漢武帝愛之如寶貝。 根據《賈氏說林》記載：有一次漢武帝與麗娟在園中賞花，正值薔薇花半放，神韻宛若美人微笑。漢武帝讚歎說：「此花絕勝佳人笑也。」麗娟聽了以後心有所感，就開玩笑問漢武帝說：「笑可買乎？」沒想到漢武帝竟馬上就回答說：「可！」麗娟喜出望外，連忙命人取出白金，作為買笑錢，和漢武帝盡興歡笑了一日。後來，多事的後人，就為薔薇取了一個「買笑」的別名，還把四月薔薇花神神尊號給了麗娟。	南朝陳後主之寵妃。吳友如封她為薔薇花神神理由有待進一步考證。 漢武帝晚年寵幸的妃子與皇帝一起賞薔薇花時發生故事。
五月 石榴花	鐘馗 五月石榴花開，亦是夏季疾病最易流行的季節，為了躲避瘟疫，於是民間傳說的「賜福鎮宅聖君」鍾馗，便成為人們信仰的主要對象。例如，清人過端午時會懸掛鍾馗之神像。他生得豹頭環眼，鐵面虬鬚，相貌奇異，性情十分暴烈正直，死後更誓言除盡天下妖魔鬼怪。其嫉惡如仇的火樣性格和剛烈性情，最勝任五月榴花神一職。 孔紹安 隋唐時代人，孔子三十三代孫，因其《侍宴詠石榴》詩：「可惜庭中樹，移根逐漢臣。只為來時晚，花開不及春。」膾炙人口，孔紹安並以花自喻，故俞曲園稱其為石榴花神。 李氏 南北朝的北齊安德王高延宗納趙郡李祖收之女為妃，後來皇帝到李家設席擺，妃子之母宋氏獻上代表「多子多孫，金枝繁盛」的石榴為賀。此舉不但為後代留下「榴開百子」的吉祥語，也為李氏贏得石榴花神的美名。	唐代 鬼王。人們守護者 隋唐時朝廷官員因作品得名 北朝北齊安德王之妃。以石榴寓多子之祝福。
六月 荷花	西施 中國第一美女西施曾在蘇州錦帆涇（或說若耶溪）留下採蓮故跡。 王儉 王儉幼時，其父王僧綽遇害，由叔父王僧虔撫養；宋明帝時，娶陽羨公主，拜駙馬都尉，歷任秘書郎、義興太守等職。王儉喜蓮，相府中有一壯觀華麗的蓮花池，於是王儉底下做事的人便稱「入蓮池」。因此俞曲園列其為蓮花之男神。 晁采 晁采，小時候曾與鄰人文茂私訂終生，長大後，文茂寄詩傳情，晁采以蓮子回贈；文茂把蓮子埋在花盆裡，結果花開並蒂，晁母聞之，以為才子佳人之兆，便將晁女嫁給文茂。因此俞曲園捨西施，改封晁采為女花神。	春秋末年越國美女美女採蓮故名 南朝文學家、南朝宋明帝秘書丞。愛蓮得名。 唐代宗大曆年間人以蓮諧佳耦。
七月 葵花 (玉簪花)	李夫人 李夫人為漢武帝晚年的寵妃，其兄長李延年曾為她寫一極其動人的歌，即：「北方有佳人，絕世而獨立，一顧傾人城，再顧傾人國，傾城與傾國，佳人難再得。」武帝聞之不禁歎息說：「世間哪有所唱的那種佳人？」平陽公主在一邊揣摩得知歌中寓意，趁勢說：「延年的小妹，就是一位傾國傾城的絕世佳人。」武帝心中一動，立召李氏入宮納其為妃。由此李氏寵冠後宮，號為李夫人。李夫人平時喜歡插一朵玉簪花於鬢旁，因此人們就以她為七月玉簪花神。 另一說法，由於李夫人極早逝，短暫而又絢麗的生命，宛如秋葵一般，所以人們就以她為七月蜀葵的花神了。	漢武帝寵妃、樂師李延年妹 傳說一：喜配戴玉簪花 傳說二：天人象徵
七月 雞冠花 (後庭花)	陳後主 (陳叔寶) 陳後主為政時期，不理政務，恣意淫樂，大修宮室。雖如此，其文學素養甚高，「玉樹後庭花」、「臨春樂」都是他的作品。其中的「玉樹後庭花」，為陳後主在享樂時所製的豔曲，因此被稱為「亡國之音」，杜牧的《泊秦淮》寫著：「商女不知亡國恨，隔江猶唱後庭花。」雞冠花又稱為「後庭花」，因此俞曲園封其為七月雞冠花的花神。	南朝陳的皇帝因作品得名，但此僅為文人主張，在民間並不流行。
七月 鳳仙花 (木槿)	石崇 (石季倫) 因民間傳說石崇和皇親貴戚鬥富以及其寵妾綠珠為之墜樓的故事，導致後人對石崇之富印象特別深刻。石崇愛美女，後來因為不肯將綠珠讓給孫秀，導致滿門被害；因為石崇是位愛「花」人，故讓他司七月鳳仙花。	晉武帝時文學團體「金谷二十四友」之一，也是富可敵國的大商人。據外國學者Berthold Laufer教授的考證，原產於印度的鳳仙花在晉朝時尚未傳入中國，將晉人石崇配與鳳仙花乃唯一浪漫幻想罷。

八月桂花	徐惠	唐太宗的妃子徐惠生於湖州，自小就聰慧過人，五月大就會說話，四歲就能讀論語，八歲能寫詩文。有一次徐惠的父親要她仿離騷的文體來描寫桂花，她不假思索便寫下：「仰幽巖而流盼，撫桂枝以凝想……」因為才思不凡，被唐太宗招入宮中，封為才人。太宗死後，徐惠哀傷成疾，但拒服藥石，二十四歲就以身殉情。後世就封這位才情不凡的女子為桂花的花神。	唐太宗的賢妃因作品得名
	卻詵	卻詵是一位正直、博學的人，官至雍州刺史，頗得清譽。有一次，晉武帝問他：「卿自以為如何？」卻詵以桂花自比：「臣舉賢良對策第一，猶桂林之一枝，崑山枝片玉。」	晉代朝廷官員以花自喻花、人象徵
	綠珠	綠珠，傳說原姓梁，因長得比珍珠還晶瑩美麗，人們都稱她為綠珠。巨富石崇出任交趾採訪使時，慕名向當地太守求綠珠以歸，太守開價珍珠一斗，石崇一甩手便以明珠十斛換得了綠珠，遂有「石家金谷重新聲，明珠十斛買娉婷」之句。石崇為人驕奢張揚，卻極寵綠珠。後石崇依附的朝廷勢力賈謐被誅，石崇被免職，一直覬覦綠珠的孫秀向石崇索要綠珠被拒，於是進言當權的趙王倫誅殺石崇。殺兵至，石崇對綠珠歎息說：「我今為卿獲罪矣。」綠珠流淚道：「願效死於君前。」於是墜樓而死。桂花是容易落花的植物，綠珠短暫的生命一如桂花，人們便以桂花之散落喻綠珠，並封她為桂花花神。	晉人石崇寵妾花、人象徵
九月菊花	陶淵明	陶淵明曾做過幾年小官，後辭官回家，從此隱居，田園生活是陶淵明詩的主要題材。菊花是他的最愛，陶淵明的「飲酒詩二十首」，有二首以菊花為主角，其他亦有許多提到菊花的詩句，例如：「採菊東籬下，悠然見南山」、「秋菊有佳色，裊露掇其英；泛此忘憂物，遣我遠世情。」等令人激賞的詩句。他是第一個對菊花如此喜愛，引為知己的人，其人品行事亦與菊花的精神相契合，因此封陶淵明為菊花花神，實至名歸。	東晉末期南朝宋初期詩人、文學家。愛菊、詠菊花、人象徵
	左貴嬪（左芬）	左芬頗有文采，鍾愛菊花，曾為文歌詠，傳頌一時，晉武帝喜之，納封為左貴嬪。	晉武帝妃、左思之妹左芬作品得名
十月木芙蓉花	石曼卿	北宋真宗時的大學士，善飲酒，世人以為酒仙。死後，傳說有人還在路上遇到他，曼卿自稱已成仙人，奉令掌管「芙蓉城」，「芙蓉城主」封為「芙蓉花神」名正言順。另芙蓉為「花中醉客」，醉客配酒神，相得益彰。	北宋學士
	飛鸞、輕鳳	飛鸞和輕鳳是唐敬宗寶曆二年時，浙東國進貢的兩名美女。她們長得「脩眉首，蘭氣融洽」，服飾也十分華麗美觀，頭上還插戴了玉芙蓉。當飛鸞、輕鳳歌舞時，悅耳歌聲如鸞鳳之音，竟引得百鳥翔集。唐敬宗對她倆寵愛異常，延請到金屋寶帳中，免得她們被風吹日曬，把皮膚吹曬壞了。宮女都又羨又妒地形容她倆是「寶帳香重重，一雙紅芙蓉」。	受到唐敬宗寵愛的唐代美女喜歡配戴玉芙蓉
	花蕊夫人	五代後蜀皇帝孟昶的妃子花蕊夫人，偏愛芙蓉花，孟後主為得其芳心，城裡城外廣植芙蓉花，這座城也就是後來被稱為「芙蓉城」的成都。	五代後蜀皇帝孟昶寵妃喜愛芙蓉花。
	謝素秋	謝素秋，北宋汴京名妓，與山東才子趙汝州三載神交，互相傾慕，但因各處天南與地北，無法見面，後幾經周折，一對有情人終成眷屬。其傳奇愛情經歷，堪當十月木芙蓉花神之職。	傳奇小說中，北宋汴京名妓成為花神的原因待考 ⁸ 。
十一月山茶花	白居易	白居易除喜吟詩外，還十分喜愛山茶花（有一說山茶花又名曼陀羅樹，而白居易晚年對佛教深感興趣，以香山居士自居），因而獲山茶花花神之職。	唐代著名詩人
	湯若士（湯顯祖）	「玉茗」是白山茶花的別名，湯顯祖喜愛白山茶，因此將其書齋命名曰：「玉茗堂」	明代戲曲家喜愛山茶花
	楊貴妃	一說因楊貴妃偏愛桃紅山茶花之故；另一說有一種開花較早，桃紅色花，單瓣而焦萼的茶花，稱為「楊妃茶」。	
	王昭君（王嬙）	王昭君，南郡秭歸人。漢元帝時入選掖庭，傳因不肯賄賂畫師毛延壽，毛延壽便在她的畫像上點上喪夫落淚痣，自此一直無緣君面。時呼韓邪來朝，帝敕以五女賜之。王昭君入宮數年，不得見禦，積悲怨，乃請掖庭令求行。昭君出塞時，曾以一具琵琶、一枝紅山茶花相隨，茶花具有不畏霜雪的特色，以此表明自己堅貞的節操。	漢元帝時下嫁匈奴女。以花明志。

十二月水仙花	娥皇女英	娥皇與女英，兩位據說是堯帝的女兒，二人同嫁給舜。後來，舜在南巡時死於蒼梧，娥皇與女英往尋，雙雙殉情於湘江。上天憐憫二人的至情至愛，便將二人的魂魄化為江邊水仙，二人也便成為臘月水仙的花神了。	帝堯之女、帝舜之妻人化為花
	梁玉清	據《瓶史》記載：「水仙神骨清絕，織女之梁玉清也」。梁玉清出自《太平廣記》，是神話中的人物，相傳她曾和太白星逃往下界，並生有一子。後來太白歸位，梁玉清被謫於北斗下，其子仍配于河白，驂乘行雨。	傳說織女之婢
十二月蠟梅	蘇東坡、黃庭堅	他們倡議將黃梅改稱為臘梅	北宋文人、朝廷官員
	老令婆(余太君)	原因待考	北宋楊家將楊業之妻原因待考

參考文獻

一、古代典籍

湯顯祖原著，徐碩方、楊笑梅校注：《牡丹亭》，臺北市：里仁，1999年10月
袁棟：《書隱叢說》，《四庫全書存目叢書》子部雜家類，濟南：齊魯書社，1995年

二、現代專書

王孝廉：《花與花神》，臺北市：洪範，1983年。
朱淡文：《紅樓夢研究》，臺北市：貫雅文化，1991年。
吳新雷主編：《中國崑劇大辭典》，南京：南京大學出版社，2002年。
李委鳳：《中國花神與插花》，業強出版社，1988年。
明代田汝成著：《熙朝樂事》，臺北：藝文印書館印行，1965年。
東年撰稿，簡琬芬、秦英哲主編：《花神與花祭》，桃園：桃園縣政府文化局，2000年。
洪惟助主編：《崑曲辭典》，臺北：國立傳統藝術中心，2002年。
胡申生主編：《社會風俗三百題》，1996年1月初版二刷。
徐扶明：《牡丹亭研究資料考釋》，上海：上海古籍出版社，1987
殷登國：《中國的花神與節氣》，臺北市：聯經，1984年12月。
陳玉珠（文）、陳麗雅（圖）：《白河蓮花鄉》，台南：文化局，2000年11月。
喬繼堂：《中國歲時禮俗》（天津：天津人民出版社，1991年）。
蔡湘江：《泉州民間舞蹈》，福州：福建人民出版社2006年。
魯剛主編：《世界神話辭典》，遼寧人民出版社，2007年。
蘇州戲曲研究室編：《崑劇穿戴》，蘇州，蘇州戲曲研究室1963年。

三、論文

鄭芷芸：《中國花神信仰及其相關傳說之研究》，臺北大學人文學院民俗藝術研究所碩士論文，2008年。

四、期刊

于丹：〈花神形象的流變—兼探清代小說中的花神意蘊〉，《中國古代文學研究》，2007年7月。
李明泉、顏複萍：〈花神精神與遊樂原則的完美融合—花人合一的提出及其實踐〉，《中華文化論壇》，2008年第4期。
李珣平：〈古人的花木觀〉，《中華文化畫報》，2011年5期。
姚小鷗、李陽：〈牡丹亭十二花神考〉，《文化遺產》，2011年第四期。
陳秀中、王琪：〈花人同化，暢神樂生〉，《北京林業大學學報》，2010年2月，第32卷。
陳凱莘：〈《牡丹亭·驚夢》之花神演出考〉，《國立編譯館館刊》，1998年12月，第27卷第2期。

五、電子資料

2012客家桐花祭官網：<http://tung.hakka.gov.tw/0000024/article-0000024>
2012桃園蓮花季官網：<http://lotus.tw.tranews.com/index.asp>
2012花現台北—爭艷再現<http://www.taipei-expopark.tw/public/Attachment/112915552569.pdf>
蘇州市旅遊局官方網：www.visitsz.com/gov/info/2005033012473185789.html
臺南文化觀光網：<http://baihe.mmhot.tw/>

知識+

高亨的易學思想及治易方法—以周易古經今注為例

國文科 許馨方 老師

摘要

高亨視《易經》為筮書，視《易傳》為詮釋《易經》最早，詮釋內容超出《易經》原意甚多的注解書籍。〈周易瑣語〉首句即標舉「《易》為筮書之通名」。顯見高氏意圖正本清源的由《易經》得名之由來證成其結論。治易的方法和觀點和其經歷有關，高亨為現代著名的古文字學家、先秦文化史研究領域的著名學者和古籍校勘考據專家。曾師從王國維、梁啟超兩位大師。在解經時兼採文字學和訓詁學的特點，開創我國現代《周易》“義理派”的研究新方法，為學界所推崇。

前言

高亨為文字學家、先秦文化史研究領域的著名學者和古籍校勘考據專家。早年師從王國維、梁啟超兩位大師。開創我國現代《周易》“義理派”的研究新方法，為學界所推崇。主要著作有《周易古經今注》、《周易大傳今注》、《周易雜論》、《老子正詁》、《老子注譯》、《諸子新箋》、《詩經今注》、《楚辭選》與《上古神話》、《文字形義學概論》、《文史述林》、《文史述林輯補》等。關於高亨的研究，臺灣則有李慈恩之學位論文《高亨易學研究》，1997年年完成。

關鍵詞：高亨、周易古經今注、義理派

一、高亨的易學觀

高氏視《易經》為筮書，視《易傳》為詮釋《易經》最早，詮釋內容超出《易經》原意甚多的注解書籍。〈周易瑣語〉首句即標舉「《易》為筮書之通名」。顯見高氏意圖正本清源的由《易經》得名之由來證成其結論。高亨以為將易經看作是上古史料，從此探求該時代的社會生活和人們的思想意識、文學成就等。

根據《周禮》，可以確知掌管以蓍草求神斷疑的職官稱筮人，但何以筮人所掌之書不直接稱為筮書卻要稱《易》？高氏也提出解釋。筮書所以稱《易》者，《說文》：「易，蜥易蠃蜓、守宮也，象形。（《周易古經今注》頁五）高氏贊同《說文》對「易」字本義的解釋，認為是象蜥蜴之形的象形字。高亨開始由官制禮制來探求較為合理的解釋。其在周易古經今注重定自序中論及，古經今注部份不守易傳，原因乃歷代學者注《易》，大多以傳解經，而其注《易》則是離傳釋經，高亨認為易經作於周初，易傳作於晚周，其間相去百年，易傳作者往往藉由經文發揮他們的世界觀，使經由筮書領域跨入哲學領域，應當將十翼看作是最早的且頗有文采的易經注解。

其次，高亨不談象數，而易經中某些辭句，其認為不易讀通，對於己身的注解也非處處滿意。總之，高亨先生的易學觀為以經解經、以傳解傳，對於周易古經的闡述，根據古文字、古文獻作考證，不重象數，亦不專談義理，僅在訓詁釋名、鈞沈史事上著墨。

二、周易古經今注的體例與釋經作法

《周易古經今注》卷首為〈周易古經通說〉，共有七篇。依次為〈周易瑣語〉、〈周易卦名脫誤表〉、〈卦名來歷表〉、〈周易筮辭分類表〉、〈元貞利亨解〉、〈吉吝厲悔咎凶

解〉、〈周易筮法新考〉。

《周易古經今注》依照《周易》六十四卦的先後順序加以注解，卷一由乾卦至豫卦，卷二由隨卦到恆卦，卷三由遯卦至井卦，卷四由革卦到未濟卦止。此外，高氏以訓詁的方式闡明字義變化、聲韻流轉，並援引可信度與權威性並具之古籍以為佐證，其結論頗為可取。將《周易》一書的得名由來、內容性質作出根源性的說明，去除神祕色彩。

在〈周易卦名脫誤表〉增補訂定《周易》卦名之後，高氏又製有〈卦名來歷分析表〉，將卦名的來歷分為三類。又歸納出六十四卦得名的七條法則。三類七條之間，互有重複而不能以此攝彼，今詳為擘分。

高氏認為，《周易》筮辭之性質，可別為四類：一、記事之辭。又分：採用古代故事、記錄當時筮事二種。二、取象之辭。有就物取象、就人取象二類。三、說事之辭。四、斷占之辭。包含蓋括斷占、就事斷占、就人斷占、方位斷占、時間斷占等五類。

在高氏所撰〈《周易》卦爻辭的文學價值〉一文中，提出筮辭的三項藝術特點為：

- 一、常用比喻的手法來指示人世的吉凶。
- 二、帶有相當濃厚的詩歌色彩。
- 三、語彙豐富，語句簡短而洗練。

描寫事物，生動有姿，形象性強。這裡的「比喻」手法，顯然指的是取象之辭而非記事之辭。然而高氏對於比興、寓言的義界似乎有些混淆。比興是種創作手法，有可能出現在任何的文學形式中，當然也包括了寓言。從《莊子》以降，寓言的確有其特定表述方式及思考進路，算得上是一種文學形式。此二者，一為創作方式，一為創作的成品，根本不同層次。高氏卻逕以文字之簡單、繁複來判定該取象之辭屬於比興或者寓言，實屬不當。

《周易》中的取象之辭被高氏定義為「以具體事物表達抽象之道理者」，卻又說取象之辭的內容分為理想性之取象與幻想性之取象二類，前者如《周易》，後者如《莊子》。這種區分其實是畫蛇添足的。因為《周易》既為卜筮而作，其筮辭即使採用記事或取象之表達方式，其寄於文字中之寓意，亦當可清楚顯示吉凶休咎，否則便失去其為筮書之功能。因此，《周易》談玄之辭少取象之辭多。至於《周易》取象之辭所取之象多為明顯具體的事物，則是因其本身有特定的功能要求而受到限制。

高亨秉持著《易》為筮書的觀點，先釐清作者、成書時代、書名得名之由等外緣問題，得出結論：《周易》經、傳均不成於一人之手，也不寫定於一時一地。《易經》的作者，是古代筮人，經過群巫代代相沿的集體創作，大致寫定於周初。又據《周禮》、《禮記》所記載的古代官制，考定「易」本是官名，後轉為書名。掌管卜筮之人稱巫或稱覡，所據之筮書亦稱覡，覡、易一聲之轉，因此覡再借為易，此後筮書皆稱易。《易經》成書不晚於周初，《易傳》七篇，部份篇章的作者可考，大都作於戰國時代，也不成於一人之手。

要分析一本書的性質，必須要就作者、成書時代與實際內容這二方面來考慮。考定作者及創作時代，一則有助於明白當時的思想，二則在確定該書屬性後，將作品放入該家學說來做了解，對內容的釋義也會更恰當。高亨釐清《周易》外在相關問題之後，便就《周易》實際內容作詮釋。針對經文，歸納得出全書行文通例，分析六十四卦卦名來歷，分卦爻辭為四類。又訓解卦爻辭中元、亨、利、貞、吉、吝、厲、悔、咎、凶等關鍵字，更明確的釋清卦爻辭，據以證明卦爻辭是古代筮事記錄。得出四項結論：

第一，《周易》通例：先列卦形，次列卦名，再是卦爻辭。以此規則檢視六十四卦卦爻辭，考訂出履、否、同人、艮四卦明顯不合此通例。又以大有、中孚二卦之卦爻辭看不出與卦名的關係，而被懷疑亦屬卦名脫漏之列。

第二，《周易》卦名得名來歷歸納為三類七條。第一類：與外形有關。又分為「取該卦筮辭中常見之主要一字以為卦名」、「取該卦筮辭中，常見主要之二字以為卦名」與「取該卦筮辭中常見之主要一字，外增一字以為卦名」三種。第二類：與內容有關。同樣分為「取該卦筮

辭內容之事物以為卦名」、「取該卦筮辭常見之二字及內容之事物以為卦名」與「取該卦筮辭常見之一字及內容之事物，外增一字以為卦名」三種。第三類：卦名與筮辭完全無關。

第三，將《周易》卦爻辭分為記事之辭、取象之辭、說事之辭、斷占之辭四類。

第四，釋「元亨利貞」為「大亨利占」，不同於傳統四德說。以吉為福祥，吝為艱難，厲為危險，悔為困厄之意，咎為災患，凶為禍殃。據此針對《周易》筮辭中部份難解之詞作出釋義，或刪訂衍文或補證逸文。

第五，反覆推敲〈繫辭〉中所提到與卜筮方法有關的篇章，自創出變卦法，用以解明《左傳》、《國語》中意義不清之卜筮記錄。

三、周易古經今注的釋經特色

(一)廣羅古籍以解《易》¹

高亨先生訓解《周易》經、傳字詞句義時，延尋乾嘉學派樸學之路，依靠文字、音韻、訓詁，繼承乾嘉樸學重視考據的特點。他在注釋《周易》時主要運用“書證”的方式，對古籍、尤其對先秦古籍，進行資料的佐證，力求不舉一句虛言，字字皆有出處。

例證一：高亨對〈履〉卦爻辭中“履”字的注解。

〈履〉：履虎尾，不咥人，亨。

說文：「履足所依也。」小爾雅廣服：「在足謂之履。」此履之本義也。《詩》生民：「履帝武敏。」毛傳：「履踐也。」論語〈鄉黨篇〉：「行不履闕。」皇疏：「履踐也。」此履之引申義也。本卦履字有用本義者，初九、九五是也，有用引申義者，卦辭九二、六三、九四、上九是也。

(二)以史解易

例證一：《革》九三：彛典：「五刑有服，五服三就。」《國語·魯語》大刑用甲兵，其次用斧鉞。中刑用刀鋸，其次用鑽笮。薄刑用鞭朴。故大者陳之原野。小者致之市朝。五刑三次。」

例證二：《觀》六四：尚書立政：「以觀文王之耿光。」謂朝於文王也。洪範：「凡厥庶民，極之敷言，是訓是行，以近天子之光」

(三)以他卦之卦爻辭解本卦之卦爻辭(以他卦左證本卦之卦爻辭)

例證一：高亨先生對《家人》卦初九爻辭中“有”字的注解。〈家人〉九五云：「王假有家。」〈萃〉云：「王假有廟。」其九五云：「萃有位。」〈震〉六五云：「意无喪有事。」〈渙〉云「王假有廟。」其六四云：「渙有丘。」〈既濟〉六四云「繡有衣袽。」諸有字並於義。閑於家則盜莫能入，故曰，閑有家，悔亡。

例證二：高亨先生對〈需〉卦卦辭中“孚”字的注解。

需。有孚光。亨。貞吉。利涉大川。

〈訟〉云：「有孚窒，惕。」〈比〉初六云：「有孚，比之无咎。」〈小畜〉六四云：「有孚，血，去，惕出，无咎。」九五云：「有孚攣如。」〈秦〉九三云：「勿恤其孚。」六四云：「不戒以孚。」〈大有〉六五云：「厥孚交如威如，吉。」〈隨〉九四云：「有孚在道。」九五云：「孚于嘉，吉。」〈觀〉云：「有孚額若。」〈坎〉云：「有孚維心。」〈大壯〉初九云：「壯于趾，征凶有孚。」〈家人〉上九云：「有孚威如，終吉。」〈解〉九四云：「解而拇，朋至斯孚。」六五云：「有孚于小人。」〈損〉云：「有孚，元吉。」〈益〉六三云：「益之用凶事無咎，有孚，中型告公用圭。」九五云：「有孚惠心，勿問，元吉，有孚惠我德。」〈萃〉初六云：「有孚不終。」九五云：「萃有位，無咎，匪孚，元永貞悔亡。」〈井〉上九云：「井收勿幕，有孚，元吉。」〈革〉云：「巳日乃孚。」九三云：「革言三就，有孚。」九四云：「有孚改命吉。」九五云：「未占有孚。」〈豐〉六二云：「有孚發若吉。」〈兑〉九五云：「孚于剝，有厲。」〈中孚〉九五云：「有孚攣如。」〈未濟〉六五云：「君子之光有孚吉。」上九云：「有孚于飲酒，無咎。濡其首，有孚失是。」共三十四孚字，皆當讀為孚。

1 高亨著、王大慶整理：《高亨周易九講》(北京中華書局:2011年)

四、高亨釋易作法:製有周易〈卦名誤脫表〉:高亨以為〈履〉、〈否〉、〈同人〉、〈艮〉四卦卦名，皆轉寫脫去，甚為明顯。而〈大有〉、〈中孚〉二卦，似亦脫去卦名或卦辭之首二字。²

五、高亨釋易作法:製有〈卦名來歷分析表〉，將卦名的來歷分為三類:

高氏認為古人著書，率不名篇，篇名大都為後人所追題，如《書》和《詩》皆是也，故周易之卦名，疑筮辭在先，卦名在後。

(一)外形與卦名有關:其一，取該卦筮辭中常見之主要一字以為卦名，如:〈乾〉、〈屯〉、〈需〉、〈頤〉、〈比〉、〈師〉、〈蠱〉、〈困〉、〈井〉、〈革〉、〈鼎〉、〈豐〉、〈旅〉、〈渙〉、〈節〉、〈巽〉等四十六個卦皆屬此類。但高亨表示乾卦筮辭五爻有「龍」字，一爻隱「龍」字，僅一爻有「乾」字，不名之曰「龍」而名之曰「乾」，高認為此不可解者也。³其二，取該卦筮辭中，常見的主要二字以為卦名，如:〈同人〉、〈无妄〉、〈明夷〉、〈歸妹〉四卦屬之。其三，取該卦筮辭中常見之主要一字，外增一字以為卦名，如:〈噬嗑〉、〈大壯〉、〈小過〉三卦屬之。噬嗑乃取筮辭中之「筮」字而外增「嗑」字，大壯取筮辭中之「壯」字而外增「大」字，小過去筮辭中之「過」字而外增小字皆是也。舉例請見附表一

附表一

卦形							
卦名	大壯						
爻題	初九	九二	九三	九四	六五	上六	附注
筮辭	外形與卦名有關者	壯于趾		小人用壯	壯于大輿之輹		
	內容與卦名有關者						

(二)內容與卦名有關

其一，取該卦筮辭內容之事物以為卦名，如:〈大畜〉，因〈大畜〉筮辭中有馬、牛和豕，皆家畜大物也，但小畜筮辭翁絕無家畜之內容，高亨以為何由名為小畜，此不可知者也。⁴舉例請見附表二

附表二

卦形							
卦名	大畜						
爻題	初九	九二	九三	九四	六五	上六	附注
筮辭	外形與卦名有關者						馬畜也。 牛亦畜也。 豕亦畜也。
	內容與卦名有關者			良馬逐	童牛之牯	豶豕之牙	

其二，取該卦筮辭常見之二字及內容之事物以為卦名，如:〈家人〉、〈未濟〉

其三，取該卦筮辭常見之一及內容之事物，外增一字以為卦名，如:〈大過〉、〈既濟〉

(三)卦名與卦辭完全無關者:如:〈乾〉、〈坤〉、〈小畜〉、〈大有〉、〈中孚〉、〈泰〉

2 參見:李慈恩《高亨易學研究》(中央大學中國文學研究所碩士論文, 1997年)

3 高亨:《周易古經通說》(台北:華正書局, 1977年5月)

4 高亨:《周易古經通說》(台北:華正書局, 第36頁, 1977年5月)

總之，高亨以為六十四卦之卦名，常皆為後人所追題。大多數卦名，不能代表卦象之意義，僅有若干卦名可以體現其卦筮之要旨而已。吾人研究周易，不必探究其卦名，而易十翼之作者不明乎此，往往講論卦名，輕下定義，以致陷於紕謬。

六、高亨提出的占辭解釋通例:

(一)認為《周易》筮辭之性質，可分為四類:

- 1、記事之辭:採用古代故事、記錄當時筮事
王亥喪羊於有易、高宗伐鬼方、帝乙歸妹、箕子之明夷、康侯用錫馬蕃庶。
- 2、取象之辭:就物取象、就人取象
《周易古經今注》頁51:取象之辭，其用途亦在於指示人以休咎，其表達方式具有一定之技巧，便於筮人之運用。蓋取象之辭，乃採取一種事物以為比喻，其靈活性較大，筮人儘可以一推之於百，以小推之於大，以近推之於遠，在運用上頗有附會之餘地，為占事者論斷其休咎野。
- 3、說事之辭:說事之辭後繫斷占之辭、斷占之辭後繫說事之辭、僅有說事之辭。
- 4、斷占之辭:蓋括斷占、就事斷占、就人斷占、方位斷占、時間斷占
李慈恩認為:此種分類並不恰當，記事、取象、說事乃是就筮辭內容及表達，而所謂筮辭就是斷占之辭，因此高氏所舉的這四類並不能同列於同一層次上。舉例請見附表三、四。

附表三

卦形								
卦名		大壯						
		爻題	初九	九二	九三	九四	六五	上六
		卦辭						
筮辭	記事之辭		壯于趾				喪羊於易	
	取象之辭			羝羊觸藩，羸其角。	藩，決，不羸。壯于大輿之輹。			羝羊觸藩，不能退，不能遂，
	說事之辭			小人用壯，君子用罔				
	斷占之辭		征凶，有孚。	貞吉。	貞厲	貞吉，悔亡。	无悔	无攸利。艱則吉。

附表四

卦形								
卦名		頤						
		爻題	初九	六二	六三	六四	六五	上九
		卦辭						
筮辭	記事之辭							
	取象之辭	觀頤自求口實	舍爾靈龜觀我朵頤	顛頤拂經于丘頤	拂頤	顛頤虎視眈眈其欲逐逐	拂經	由頤
	說事之辭							
	斷占之辭	貞吉	凶	征凶	貞凶十年勿用无攸利	吉	居貞吉不可涉大川	厲吉利涉大川

(二)對於元亨利貞的解釋

1、釋「元」

其一，元吉:計十五條。舉例:《益》初九:「利用為大作，元吉，无咎。」、《泰》六五:「帝乙歸妹以祉，元吉。」、《坤》六五:「黃裳元吉。」
其二，元亨:共十一條。舉例:《坤》:「元亨，利牝馬之貞。」、
其三，元夫:計一條。舉例:《睽》卦九四:睽孤遇元夫，交孚，厲，无咎。」高注:元大也，元夫大夫也。

2、釋「亨」

其一，亨:計三十五條。舉例:據高亨在周易古經今注中，《離》卦卦辭:亨即享字，古人舉行享祀，曾筮遇此卦，故記之曰亨。畜牲牛吉者，以牲言也。古時祭祀之牲特畜之。周禮充人:「掌繫祭祀之牲牲，祀五帝則繫于牢，芻之三月，享先王亦如之，凡散祭之牲，繫于國門，使養之。」高亨先生認為享字以「獻物以祭」為其本義，後引申獻物以貢亦稱享，如《禮記·曲禮》:「五官致貢曰享。」
《萃》:「亨。王假有廟，利見大人。亨利貞，用大牲吉。」《否》初六:「拔茅茹以其彙，貞吉。亨」
其二，小亨:計兩條。舉例:《旅》、《巽》
其三，元亨:共十一條。舉例:詳見釋「元」

3、釋「利」:《說文解字》:「利，銛也。刀和然後利，从刀和省。」《易經·文言》:「利者，義之和也。」高氏謂「利即利益之利者」
其一，无不利:計十三條。舉例:《坤》六二、《屯》六四、《大有》上九、《謙》六四、《謙》六五、《臨》九二、《剝》六五、《大過》九二、《遯》上九、《晉》六五、《解》上六、《鼎》上九、《巽》九五。凡有所舉事，筮遇以上諸卦諸爻則無有不利也。
其二，无攸利:計十條。《蒙》六三、《臨》六三、《无妄》上九、《頤》六三、《恆》初六、《大壯》上六、《萃》六三、《歸妹》、《歸妹》上六、《未濟》。凡有所舉事，筮遇以上諸卦諸爻則無所利也。

舉例
(1)利某或不利某:高氏又分為三類。
(1) 利某事或不利某事:計四十八條

舉例:〈乾〉九二、〈乾〉九五、〈坤〉、〈屯〉、〈蒙〉、〈師〉、〈觀〉、〈復〉、〈蹇〉、〈損〉、〈益〉、〈萃〉、〈姤〉、〈升〉、〈困〉、〈夬〉、〈中孚〉等。

(2) 利某人或不利某人:計兩條

〈蒙〉初六、〈大畜〉初九

(3) 利某方或不利某方:計二條

〈蹇〉、〈解〉

(2)利貞:

(甲)泛言利貞:計二十三條:〈乾〉、〈屯〉、〈蒙〉、〈隨〉、〈離〉、〈大壯〉、〈明夷〉六五、〈鼎〉六五、〈小過〉。以上諸例言利貞者,猶言利占,謂筮遇此卦爻,舉事有利也。

(乙)利某事貞

〈坤〉、〈坤〉用六、〈艮〉初六、〈屯〉初九、〈隨〉六三、〈大畜〉九三、〈噬嗑〉九四、〈明夷〉、〈升〉上六

(丙)利某人貞

〈否〉、〈同人〉、〈觀〉六二、〈家人〉、〈巽〉初六、〈歸妹〉九二

4、釋「貞」:《說文解字》:「貞,卜問也,從卜,貝以為贄。一曰鼎省聲,京房所說。」貞字金文分別有()四種字形,甲骨文中貞、鼎二字形相近然皆不從「卜」。高亨懷疑古代借鼎為貞,後於鼎字上增「卜」形而成()字,復變鼎為貝而成貞字。是「貞」即為貞卜之貞,本卜問之義,故其字從卜。高亨採信京房的說法,認為貞字從卜,鼎省聲。用龜以卜而問事,既謂之貞,則用著以筮而問事自可謂之貞。故《周易》筮辭之貞字可訓為筮問或占問。

(1)貞吉

(甲)泛言貞吉:計二十七條。如:〈大壯〉九二、〈晉〉初六、〈家人〉六二、〈損〉上九、〈升〉六五、〈未濟〉九二。凡筮得此卦爻,不論占問範圍其結果均為占吉。

(乙)某事貞吉:凡七例。如:〈頤〉九四、〈益〉六二、〈頤〉六五、〈革〉上六。占問長期之休咎謂之永貞,占問居處謂之居貞。

(丙)某人貞吉:凡五例。

(2)貞凶:

分為(甲)泛言貞凶(乙)某事貞凶:如〈剝〉六二:「剝床以辨,蔑貞凶。」高亨引《穀梁傳·昭公二十年》經:「夏,曹公孫會自夢出奔宋。」《釋文》:「夢,本或作蔑。」謂蔑、夢古字通用。「蔑貞凶」者,占夢筮遇此爻則凶也。

(丙)某人貞凶三類。

(3)貞吝:計四條。吝借為遘,遘,難也。貞吝者,有所占問而筮得此卦爻,則其事難行或將遇艱難。如:〈恆〉六五、〈泰〉上六、〈晉〉上九、〈解〉六三

(4)貞厲

(1) 泛言貞厲:〈訟〉六三、〈履〉九五、〈大壯〉九三、〈晉〉九四、〈革〉九三。厲,危也。凡有所占問卻遇此卦爻則其占危。

(乙)某事貞厲:小畜上九

(5)貞某事:計六條。〈屯〉六二、〈泰〉九三、〈恆〉六五、〈萃〉九五、〈小過〉九四

(6)可貞或不可貞:計六條。〈坤〉六三、〈蠱〉九二、〈損〉、〈節〉等。筮遇以上六卦爻者,其曰可貞者,謂所占問之事可行也,曰不可貞者,謂所占問之事不可行也。

(7)利貞:

高氏認為在注解經文中「元亨利貞」時,使用「大亨利占」來解釋。注解〈文言〉「元亨利貞」時,則以傳統四德說釋之,高氏認為研究《周易》必須經傳分開,經自經,傳自傳。此處注解「元亨利貞」,高氏也的確遵守了這樣一個規則。

(三)高亨對於吉吝厲悔咎凶之解釋

1、釋「吉」

(1)吉

舉例:〈乾〉用九、〈蒙〉九二、〈否〉六二、〈歸妹〉六五

(2)初吉(既濟),中吉(訟),終吉(〈需〉九二、〈訟〉初六、〈履〉九四、〈蠱〉初六、〈賁〉六五、〈家人〉上九、〈鼎〉九三)

(3)吉:舉例:凡三十九條,見元亨利貞解之「釋貞」之一

(4)大吉

舉例:〈家人〉六四、〈萃〉九四、〈升〉初六、〈鼎〉上九、〈小過〉

(5)元吉

舉例:凡十五條,見元亨利貞解之「釋元」之一

(6)引吉

舉例:〈萃〉六二:「引吉,无咎。」高氏謂:「引」字當為「弘」字之誤,弘者,大也。弘吉猶大吉。

2、釋「吝」

舉例

(1)吝

〈屯〉六三、〈蒙〉初六、〈同人〉六二、〈蠱〉六四、〈觀〉初六、〈賁〉六五、〈大過〉九四、〈咸〉九三、〈姤〉上九、〈困〉九四、〈巽〉九二、〈未濟〉初六

(2)、小吝

〈噬嗑〉六三、〈萃〉六三。言「小吝」者,謂遭遇小小艱難也。

(3)終吝

〈家人〉九三。言「終吝」者,謂畢竟艱難也。

(4)貞吝:凡四條,見元亨利貞解之「釋貞」之三,凡噬得此爻,其事艱難。

舉例

3、釋「厲」

《廣雅·釋詁》:「厲,危也。」《周易》中多以「危」釋「厲」。乾九三:「君子終日乾乾,夕惕若,厲无咎。」〈文言傳〉曰:「君子進德修業,故乾乾因其時而惕,雖危无咎。」正以危釋厲。頤上九:「由頤厲吉。」《釋文》:「厲,馬、王肅云:『危也。』」噬嗑六五:「貞厲,无咎。」〈遯〉九三:「係遯,有疾厲。」〈震〉六二:「震來厲。」〈艮〉九三:「厲,薰心。」《周易集解》並引虞翻曰:「厲,危也。」蓋皆源於〈文言〉之說。他書亦有此種用法,《尚書·金縢》「遭厲虐疾」,孔疏曰:「厲,危也。」《周易》厲字皆為此義。

(1)厲:〈乾〉九三、〈蠱〉初六、〈復〉六二、〈頤〉上九、〈遯〉初六、〈遯〉九三、〈晉〉上九、〈家人〉九三、〈睽〉九四、〈姤〉九三、〈震〉六二、〈艮〉九三、〈漸〉初六、〈小過〉九四、〈未濟〉上六

(2)有厲:〈大畜〉初九、〈夬〉、〈兑〉九五

(3)貞:見元亨利貞解之「釋貞」之四。凡噬得此爻,其事必危。

4、釋「悔」

舉例

(1)悔:〈家人〉九三、〈鼎〉九三。以上單言「悔」,謂筮遇此爻則困厄。其既言「悔」又言「吉」者,謂困厄之後仍歸於吉。

(2)有悔:〈乾〉上六、〈蠱〉九三。以上兩條言「有悔」,謂有困厄也。

(3)悔有悔:有並讀為又。悔之又悔,謂悔之事相尋而至也。〈豫〉六三、〈困〉上六

(4)无悔:无悔者,謂无困厄。〈同人〉上九:「同人于郊,无悔。」、〈復〉六五、〈咸〉九五、〈大壯〉六五、〈渙〉六三

(5)悔亡:悔亡者,昔有悔而今悔已去也。如:〈咸〉九四、〈恆〉九二、〈大壯〉九四、〈晉〉六五、〈家人〉初九、〈睽〉六五、〈萃〉九五、〈艮〉六五、〈兑〉九二、〈節〉上六、〈未濟〉九四

5、釋「咎」

金文咎字作()、作()，皆從人從()，()即各字。又作()，從人從二各。各字並無災義。《說文》：「各，異詞也，從口()。()者有行而止之，不相聽意。」疑咎本從人，各聲屬魚部，咎屬幽部，二部往往相轉。《爾雅·釋詁》：「咎，病也。」《呂氏春秋·侈樂篇》「棄寶者必離其咎」，高注曰：「咎，殃也。」《尚書·洪範》：「曰咎徵：曰狂恆雨若。曰僭衡陽若。曰豫恆(懷改火部)若。曰急恆寒若。曰蒙恆風若。」案久雨、久晴、久暖、久寒、久風皆天災，以「咎徵」稱之，是咎亦災義也。高氏以為周易所謂「咎」，比悔為重，比凶為輕。悔乃較小之困厄，凶乃巨大之禍殃，咎則較輕之災患也。

(1)為咎：〈夬〉初九。為咎，謂將成災患，凡筮遇此爻，災患將至矣。

(2)匪咎：〈大有〉初九。匪咎，謂此非災患也。

(3)何咎：〈小畜〉初九、〈隨〉九四、〈睽〉六五。何咎，謂不至有災患

(4)无咎：如〈損〉上九、〈益〉初九、〈萃〉六二、〈升〉九二、〈困〉、〈觀〉初九(指人)、〈萃〉六三、〈節〉初九(皆指事)。

共筮得以上九十三爻，則無災患也。高氏闕漏〈離〉上九與〈夬〉九三兩爻，今據《周易》原文增補，本類增為九十五條。

「无」字在《周易》中，常作「毋」義，禁止之義，「无咎」一詞，多是禁止怨懟，不要埋怨之意，與高氏所謂的「沒有災咎」正好意思相反。這個歧出點，造成高氏在注解筮辭，刊謬衍文、逸文時，與舊說有極大的不同。

6、釋「凶」

《說文解字》：「凶，惡也，象地穿交陷其中也。」事有惡果為凶，《廣雅·釋詁》：「凶，惡也。」《周易》凶字均為「禍殃」之義。

(1) 凶

如：〈師〉初六、〈比〉上六、〈豫〉初六、〈大過〉九三、〈困〉六三、〈旅〉上九。高氏共列三十一條筮辭，皆單言「凶」，謂占得此卦爻為凶。李慈恩認為高氏遺漏〈益〉六三與〈恆〉六五兩爻，故補之。

(2) 征凶

如：〈小畜〉上九、〈頤〉六二、〈大壯〉初九、〈損〉九二、〈革〉九三、〈震〉上六。征者，征伐也。凡欲出兵他國，筮遇以上之爻辭則其事凶矣。李慈恩認為〈復〉上六 爻辭雖未出現「征凶」二字，但其爻辭所言，皆為征伐戰爭之事，可歸於征凶一類。

(3) 終凶

謂其事之結果為凶也。訟：「有孚，窒，惕，中吉。終凶。利見大人，不利涉大川。」

(4) 有凶

言「有凶」者，謂有禍殃也。如：〈臨〉、〈夬〉九三、〈夬〉上六。

(5) 貞凶：

分為

(甲) 泛言貞凶

(乙) 某事貞凶：如剝六二：「剝床以辨，蔑貞凶。」高氏引《穀梁傳·昭公二十年》經：「夏，曹公孫會自夢出奔宋。」《釋文》：「夢，本或作蔑。」謂蔑、夢古字通用。「蔑貞凶」者，占夢筮遇此爻則凶也。

(丙) 某人貞凶三類。

七、高亨對於《周易》卦爻辭刊謬補證的說法

高亨在《周易》卦爻辭刊謬補證有幾項說明所言甚是。如：以上下文義為推理依據的〈明夷〉九三：「明夷于，南狩得其大首，不可疾貞。」〈咸〉六二：「咸其腓，凶，貞吉。」〈渙〉九五：「渙汗其大號，渙王居，无咎。」此外，〈中孚〉九二：「鳴鶴在陰，其子和之，我有好爵，吾與爾靡之。」〈未濟〉六三：「未濟，征凶，利涉大川。」濟，渡之名也。未能渡水而過。既言未濟，又言利涉大川，二者相悖。高氏懷疑「利涉大川」句首脫去「不」字。

「明夷子」三字不可解，文意不通。明夷初九有「明夷于飛垂其翼」，《詩》常見「于飛」一詞，如「葛藟」「黃鳥于飛」、「燕燕」「燕燕于飛」、「雄雉」「雄雉于飛」、「卷耳」「鳳凰于飛」等，皆為佐證。因此高氏認為本條卦辭「明夷于」下脫「飛」字。

歷來訓咸為「感」，高氏訓咸為「斬」，不論何說為是，既言兇，則不當言貞吉。高氏據頤六五年、革上九並云「居貞吉」而懷疑此處脫漏「居」字，復又引屯初九、隨六三並云「利居貞」證明「周易」中，凡占問居處之事，皆居貞二字連用，故曰此處脫「居」字於貞吉之上。

高氏謂「震來，笑言啞啞」八字恐事後人傳抄之時，與初九「震來，後笑言啞啞，吉。」重複抄寫，當是衍文。舉四說以證，其一，者，驚懼之貌。啞啞者，笑言之聲。如何既驚懼又同時笑言不已。必須如初九卦辭，中有一「後」字方合理。其二，笑言啞啞當是燕居之樂，不喪匕則言祭祀之莊重，震來二句與震驚二句意義相抵觸，如何同置於卦辭之中？其三，亨字下直接震驚二句，記享祀之時，迅雷大作而祭者不失其祭儀也。若中隔震來二句，則辭意不順。其四，傳與初九象傳之「震來，恐致福也。笑言啞啞，後有則也。」完全相同，或許是卦辭竄入初九爻辭之後，傳亦取初九象傳。案高說極是。

高氏據〈渙〉卦九二「換奔其機」、六三「渙其躬」、六四「渙其群」、上九「渙其血」謂本條爻辭當更改為「渙其汗大號，渙王居，无咎。」案高說極是。

高氏謂「我有好爵，與爾靡之」辭意已足，不需贅入「吾」字。又認為去一「吾」字，則整條爻辭洽為四句十六言，乃四言詩體，多一「吾」字，則失句例，前文已然論述，「周易」屬於群眾性的創造，成書歷時甚久，部分卦爻辭寫於四言詩體發展未臻完備之時亦屬自然，高氏之說恐有「以後制推前事」之失。

八、結語

高亨以為研究易經，目地在考察上古史實，能讀通卦爻辭，洞曉其原意即可，也認為注釋易經應當排除一切象數說。吉者，福祥也；吝者，艱難也；厲者，危險也；悔者，困厄也；咎者，災患也；凶者禍殃也。吉與利均表示其有好前途、好結果，屬「休」之範圍，兩字之含義不殊。吝、厲、悔、咎、凶均表示其有壞之前途，壞結果，屬於「咎」(此咎字是廣義的，周易中之咎是狹義的)範圍，五字之含義有差異。此其大要也。周易為筮書，其用再告人以休咎，而具體行動與事實之是非得失，亦常常寄託再表示休咎之詞彙中。凡筮辭具有是非得失之意義者，尤值得吾人注意也。另外，高氏對於觀卦名來歷的結論並不盡數正確，分析諸卦之後，發現大有、中孚二卦並不如其所言「卦名與卦爻辭無甚關連，當歸類為卦名脫誤之列」。所分四類筮辭，層次不同，又互有重複之處，宜取消說事之辭一類，而重新劃歸為記事之辭、取象之辭、斷占之辭三類。對《周易》關鍵字的解釋，固然讓筮辭清楚可解，也更印證筮辭為筮事記錄」的看法，但如此一來，不免對筮辭當中確實存有的象數，產生漠視忽略的弊病。

儘管如此，總的說來，高氏運用嚴謹的方式建構起他的學術系統：視《周易》為筮書，以經傳分立的角度研究《周易》，研究的特色在以訓詁為立論基礎，並旁舉他種古籍以為佐證。這樣的研究方式所達致的結論，在強度上顯得有力。雖然在推論過程中，偶有混亂不清，諸項結論，也不全數正確無疑。但當抱持《周易》為筮書的觀點之後，高氏所抉擇的研究角度與研究方式，都能周延而有規矩的演繹出足以支撐其論述、佐證其觀點的學術結論，學術架構極具規模，足為大家。

根據以上論述，我們可以歸納本文所獲致的初步結果：

- (1) 高亨認為周易之卦名應筮辭在先，卦名在後，猶詩、書之篇名，吾人認為甚有道理。
- (2) 高氏認為在注解經文中「元亨利貞」時，使用「大亨利占」來解釋。注解〈文言〉「元亨利貞」時，則以傳統四德說釋之，高氏認為研究《周易》必須經傳分開，經自經，傳自傳。吾人以為對於卦爻辭中關於元亨利貞的解釋可以彈性原則解讀之。
- (3) 高亨將《周易》卦爻辭分為記事之辭、取象之辭、說事之辭、斷占之辭四類，吾人以為分為記事之辭、取象之辭、斷占之辭三類即可。但此種分類其實並不恰當，所謂

「記事」、「取象」、「說事」乃是就筮辭內容及表達此內容的方式而言。儘管整體表達有所差異，卻都只有一終極目的，就是占筮以明吉凶。筮辭即是斷占之辭，一定具有顯現休咎之功能。因此，高氏所舉四類並不能平列於同一層次上。

- (4) 吾人以為在高亨《周易》卦爻辭刊謬補證中，有幾項說明所言甚是。如：以上下文義為推理依據的〈渙〉九五、〈中孚〉九二、〈未濟〉六三。
- (5) 關於〈彖〉、〈傳〉之撰述之作者和年代，高亨認為乃南方人所作，且易傳皆不成於一人之手，但大多作於戰國時代。但對於歷代以來，認為易傳為儒家經典此一說法，高亨因所持證據不足，對此為多加論述，可知其嚴謹治學的態度。
- (六) 《易》道廣大，無所不包。歷來投身《易》學之學者與相關論著，多如牛毛難以計數。而所言往往偏於一隅或因襲舊說了無創意。能架構起一套有規模的系統，嚴謹翔實的證明觀點作出結論，成一家之言者，屈指可數。視《周易》為筮書，高氏不是第一人，但以訓詁為研究方式，系統而縝密的分析《周易》內外緣問題，用以證成己說。這樣的學術研究方法，相當具有前瞻性與發展性，也非常值得後學治《易》者從而學習效法。

參考書目

1 古代典籍:

王弼、韓康伯注，孔穎達疏：《周易注疏》，臺北：學生書局。

李鼎祚輯：《周易集解》，臺北：商務印書館。

2 現代中西論著專書:

高亨：《周易古經今註（重訂本）》（北京：中華書局，1991年7月）

高亨：《周易大傳今注》（濟南：齊魯書社，1983年8月）

高亨：《周易雜論》（濟南：齊魯書社，1988年7月）

高亨：《周易古經通說》（台北：華正書局，1977年5月）

高亨著、王大慶整理：《高亨周易九講》（北京：中華書局，2011年）

3 單篇論文:

李慈恩：《高亨易學研究》（中央大學中國文學研究所碩士論文，1997年）